

HISTORIA I KULTURA  
ZIEMI SŁAWIEŃSKIEJ

FUNDACJA „DZIEDZICTWO”

# HISTORIA I KULTURA ZIEMI SŁAWIEŃSKIEJ

TOM III

GMINA POSTOMINO

Redakcja:  
WŁODZIMIERZ RĄCZKOWSKI  
JAN SROKA

SŁAWNO 2004

ABSTRACT: Włodzimierz Rączkowski, Jan Sroka (eds), *Historia i kultura Ziemi Sławińskiej*, t. 3: *Gmina Postomino* [History and Culture of the Sławno region, vol. 3: Postomino Community]. Fundacja „Dziedzictwo”, Sławno 2004. pp. 299, fig. 59, colour tabl. 52. ISBN 83-919236-3-0. Polish text with German summaries.

This is an edition of study of aspects of history and culture of the Postomino region [Pomerania, Poland]. These papers refer to history of the region which is virtually unknown for most of Polish current citizens. It hard to build a society without roots and without history. People who have lived here for over 50 years do not understand the cultural landscape which has been created and constructed for centuries. The aim of the collection of paper is to bring the history nearer. The knowledge about the past of the region will allow to understand the landscape and protect it as well as create a new social approach to the future.

Recenzent: prof. dr hab. Józef Lindmajer

© Copyright by Włodzimierz Rączkowski, Jan Sroka 2004  
© Copyright by authors

Na okładce akwarela Günthera Machemehla *Pola w pobliżu Łącka z 1941 roku*

Publikacja dofinansowana przez Urząd Gminy w Postominie

Tłumaczenia na język niemiecki: *Brygida Jerzewska*

Redaktor: *Katarzyna Muzia*  
Skład i łamanie: *Eugeniusz Strykowski*

Publikację wydano przy finansowym wsparciu Fundacji Współpracy Polsko-Niemieckiej w Warszawie ze środków Republiki Federalnej Niemiec

Die Publikation ist mit finanzieller Unterstützung der Stiftung für Deutsch-Polnische Zusammenarbeit in Warszawa aus Mitteln der Bundesrepublik Deutschland herausgegeben worden

Wydawca/Herausgeber: Fundacja „Dziedzictwo”, 76-100 Sławno, ul. A. Cieszkowskiego 2  
Wydawnictwo „Margraf”, 76-100 Sławno, ul. A. Cieszkowskiego 12d

ISBN 83-919236-3-0

Druk/Druck: Boxpol, 76-200 Słupsk, ul. Wiejska 24

---

---

## Spis treści

---

---

WŁODZIMIERZ RĄCZKOWSKI (Poznań), JAN SROKA (Sławno): <b>Małych ojczyzn czar – budowanie tożsamości kulturowej Ziemi Sławieńskiej</b> . . .	7
ZBIGNIEW GALEK (Postomino): <b>Dziś i jutro Ziemi Postomińskiej</b> . . . . .	15
WACŁAW FLOREK (Słupsk): <b>Krajobraz gminy Postomino jako wynik ewolucji środowiska</b> . . . . .	21
IGNACY SKRZYPEK (Koszalin): <b>Z najdawniejszych dziejów gminy Postomino</b> . . . . .	35
MIROSLAW CIESIELSKI (Berlin), PIOTR WAWRZYNIAK (Poznań): <b>Rozwój osadnictwa w rejonie wsi Dzierżecin, pow. sławieński, w późnym okresie przedrzymskim, w okresie wpływów rzymskich i wędrówek ludów</b> . . . . .	75
ANDRZEJ CHLUDZIŃSKI (Dygowo): <b>Nazwy miejscowe gminy Postomino</b> .	91
SYLWIA WESOŁOWSKA (Szczecin): <b>Z dziejów szkolnictwa na Ziemi Postomińskiej</b> . . . . .	119
SEBASTIAN DEREN (Sławno): <b>Legenda Hansa Lange</b> . . . . .	135
ELŻBIETA SZALEWSKA (Słupsk): <b>Siedziby dworskie i architektura pałaców Ziemi Postomińskiej</b> . . . . .	143
ZBIGNIEW SOBISZ (Słupsk), ZBIGNIEW CELKA (Poznań): <b>Parki dworskie gminy Postomino</b> . . . . .	165
EWA GWIAZDOWSKA (Szczecin): <b>Czar wakacji i smak codzienności – gmina Postomino w ikonografii</b> . . . . .	177
GERHARD WIETEK (Hamburg): <b>Karl Schmidt-Rottluff in Jershöft (1920–1931)</b> . . . . .	209
ZBIGNIEW MIELCZARSKI (Sławno): <b>Dzieje poligonu w Wicku Morskim</b> . . .	219
ELŻBIETA RASZEJA (Poznań): <b>Krajobraz kulturowy wsi Staniewice i Nosalin</b> . . . . .	233
RADOSŁAW BAREK (Poznań): <b>Budownictwo ryglowe na Pomorzu – tradycja i współczesność. Realizacja projektu edukacyjnego w Łacku</b> . . . . .	251

---

KONSTANTY KONTOWSKI (Darłowo): <b>Postomińskie cmentarze</b> . . . . .	259
ELŻBIETA FLOREK (Słupsk): <b>Zagospodarowanie turystyczne gminy Postomino na tle walorów przyrodniczo-krajobrazowych i kul- turowych</b> . . . . .	273
<b>Indeks osób</b> . . . . .	287
<b>Indeks rzeczowy i nazw geograficznych</b> . . . . .	292
<b>Lista adresowa autorów</b> . . . . .	297

---

---

# Z najdawniejszych dziejów gminy Postomino

---

---

IGNACY SKRZYPEK (Koszalin)

## 1. Geograficzne aspekty osadnictwa

Nad Morzem Bałtyckim, na krańcach obecnego województwa zachodniopomorskiego, w jego północno-wschodniej części, w powiecie sławieńskim, na atrakcyjnym turystycznie i kulturowo terenie, położona jest gmina Postomino. Jej obszar znajduje się w strefie Pobrzeża Koszalińskiego określanego dawniej Pobrzeżem Słowińskim, które jest częścią Pobrzeży Południowobałtyckich (Kondracki 1980: 269–272). Południowa i środkowa część gminy Postomino położona jest w obrębie Równiny Słupskiej, która stanowi przedłużenie Równiny Białogardzkiej, oddzielona od niej tylko wałem Góry Chełmskiej. Północna nadmorska część należy do Wybrzeża Słowińskiego.

Teren ten charakteryzuje urozmaicona sieć wodna. Południowo-zachodnia część gminy znajduje się w strefie dolnego biegu rzeki Wieprzy, natomiast pozostały rejon poprzecinany jest mniejszymi rzekami i strumykami (Moszczeniczka, Marszewka, Głownica, Klasztorna, Pijawica, Świdnik), których zlewnią jest na północy jezioro Wicko, a na południu rzeka Wieprza. Badany obszar pokrywają gleby piaszczyste i piaszczysto-gliniaste, średnio urodzajne, co powoduje, że ma on charakter głównie rolniczy.

Nadmorskie położenie, dobry klimat i doskonała sieć wodna spowodowały, że już bardzo wcześnie różnorodne gromady ludzkie obierały ten rejon Pomorza za miejsce swojej dłuższej lub tylko sezonowej egzystencji.

## 2. Zarys dziejów badań archeologicznych

Poznanie dawnych dziejów tych społeczeństw należy do podstawowych zadań archeologii, nauki zaliczanej do najmłodszych dyscyplin badawczych uprawianych przez człowieka. Pozyskiwane źródła materialne są milczącym świadectwem minionych wydarzeń, czynności gospodarczych, obrzędowych i kultowych. W ciągu dziesiątków lat archeolodzy potrafiли wypracować szereg metod w zakresie pozyskiwania i interpretacji tych źródeł. Pomocą służy tutaj wiele różnych dyscyplin naukowych, w tym również nauki ścisłe, a także filozoficzne i medyczne. Dzięki nim możliwe jest trafne odczytywanie szeregu informacji z przeszłości zawartych w niemych źródłach, jakimi są znaleziska archeologiczne. Zabytków archeologicznych przecież dawni twórcy nie pozostawili nam świadomie.

Nasza wiedza na temat określonego przez nas regionu opiera się na licznych znaleziskach pozyskiwanych już w końcu XIX i w początkach XX wieku, ale głównie na odkryciach przypadkowych odnotowanych w latach 20. i 30. ubiegłego stulecia. W wielu wypadkach nie możemy dziś nawet ustalić bezpośrednich znalazców. Na kilku odkrytych w XIX wieku obiektach autopsję i badania ratownicze przeprowadził Adolf Stubenrauch – kustosz zbiorów Towarzystwa Historii i Starożytności Pomorza w Szczecinie (*Gesellschaft für Pommersche Geschichte und Altertumskunde in Sttetin*) w latach 1890–1922, który spostrzeżenia terenowe spisywał w swoim dzienniku, a później często publikował w czasopiśmie *Monatsblätter* lub *Baltische Studien* (np. Bylica, Rusinowo). Zabytki w ten sposób pozyskane najczęściej przekazywano do zbiorów muzealnych w Szczecinie, które później przejęło Muzeum Prowincjonalne, a następnie Muzeum Krajowe w Szczecinie (Skrzypek 2001: 126). W kolejnych latach wszelkie informacje z odkryć i same znaleziska przekazywano głównie do zbiorów szkolnych Karla Rosenowa w Darłowie (od 1917 roku), a z chwilą rozpoczęcia działalności organizacyjnej Muzeum Regionalnego w Darłowie (od 1923 roku) zabytki wzbogacały *Heimatmuseum Rügenwalde* (Skrzypek 2000).

Wiele okazów archeologicznych znajdowało się początkowo również w kolekcjach prywatnych, które jednak z czasem trafiały do muzeum w Darłowie. Kilka narzędzi kamiennych i krzemiennych oraz popielnice z grobów ciałopalnych przechowywano w wiejskich szkołach w miejscowościach: Dzierżęcín, Kanin, Wilkowice, Wszę-

dzień, Złakowo itp., a wiadomości o nich zostały odnotowane dzięki wnikliwej penetracji i publikacjom archeologa-amatora Diethera von Kleista – właściciela majątku w Tychowie Sławieńskim (*Wendisch-Tychow*). Jego aktywność od połowy lat 20. do lat 40. XX wieku oraz charakter publikacji źródłowych stworzyły naukowcom możliwość dotarcia do rozproszonych informacji archeologicznych potrzebnych do rekonstrukcji najdawniejszych dziejów Pomorza (Rączkowski 2002: przypis 1 i 2).

Pomimo sporej liczby zarejestrowanych stanowisk archeologicznych, odkrywanych przygodnie, teren gminy Postomino nie był nigdy celem planowanych akcji badawczych. Jedynie na stanowisku w Bylicy (stan. 1) oraz w Dzierżęcinie (stan. 3) prowadzono badania ratownicze, które później przybrały szerszy zakres, kontynuowany w wypadku Dzierżęcina również po wojnie w latach 60. i 70. (Strzyżewski, Żurawski 1973: przypis 5), a w Bylicy w roku 2002 (Skrzypek 2004). Badania starsze prowadzone były przez nauczycieli, podejmowane w momencie zaobserwowania niszczenia stanowisk – zazwyczaj w wyniku wybierania piasku.

Stanowisko w Dzierżęcinie po pierwszym okresie badań w 1939 roku, prowadzonych przez nauczyciela Böttchera ze szkoły we Wszędzieniu według wskazówek D. v. Kleista, kontynuowane było wykopaliskowo w 1940 roku przez Hansa Jürgena Eggersa z Muzeum Krajowego w Szczecinie. Doprowadziło to do rozkopania w północnej części wzniesienia cmentarzyska z 26 grobami, w tym 25 szkieletowymi i 1 ciałopalnym z IV–V wieku n.e.<sup>1</sup> Odkryto także ślady osady z ponad 20 obiektami (paleniska, jamy) z wczesnej epoki żelaza, podobnie jak znalezione wcześniej żarna nieckowate. W 1960 roku ówczesne Muzeum Pomorza Zachodniego w Szczecinie (dr R. Wołągiewicz) przeprowadziło prace ratownicze, w wyniku których zarejestrowano grób ciałopalny i zebrano ułamki naczyń (Strzyżewski, Żurawski 1973: 91). W latach 1972–1973 prace wykopaliskowe w ramach badań nad późnym okresem wpływów rzymskich na Pomorzu prowadziła Katedra Archeologii UAM w Poznaniu (Cz. Strzyżewski i Z. Żurawski). Nie odkryto kolejnych grobów z IV–V wieku n.e., które wcześniej znalazł H.J. Eggers w 1940 roku, ale odsłonięto dalszą część osady kultury pomorskiej oraz osadę z okresu późnolateńskiego i wczesnorzymskiego, obiekty osadowe z okresu późnorzymskiego i wędrowek ludów, a także

<sup>1</sup> Archiwum Muzeum w Koszalinie,teczka nr 387/S.



zarejestrowano ślady osadnictwa neolitycznego i wczesnośredniowiecznego (Strzyżewski, Żurawski 1973: 91; IA 1974: 140–141).

Częściowo zachowane materiały z badań przeprowadzonych w latach 1939–1940 znajdują się w Muzeum w Koszalinie. Ranga tego stanowiska dla problematyki późnego okresu rzymskiego i okresu wędrówek ludów na Pomorzu skłoniły mgr Krystynę Hahulę – archeologa z Muzeum w Koszalinie – do podjęcia się opracowania naukowego całego kompleksu osadniczego. Niestety, jej śmierć przerwała w połowie tę pracę, którą teraz kontynuuje z powodzeniem dr Henryk Machajewski z Instytutu Prahistorii UAM w Poznaniu i mam nadzieję, że niebawem praca ta ukaże się drukiem.

Cmentarzysko w Bylicy, położone na piaszczystym wzgórzu zwanym *schöne Berg* (piękna Góra), znane jest w materiałach archiwalnych z przypadkowych odkryć i badań ratowniczych w latach 1892–1893 i w 1902 roku. Natrafiono tutaj na obiekty sepulkralne charakterystyczne dla kultur pradziejowych od wczesnego okresu halsztackiego (Ha C) po okres późnolateński i wczesnorzymski (Anonim 1892: 124; Müchnow 1892; Anonim 1893; Anonim 1898: 110; Anonim 1903: 30). Badania ratownicze w 2002 roku przeprowadził autor artykułu. Ich rezultatem było odsłonięcie dwóch grobów skrzynkowych kultury pomorskiej (Skrzypek 2004).

Poza wymienionymi odkryciami ważnych informacji dopełniających proces odtworzenia pradziejów gminy Postomino przynoszą nam rezultaty badań powierzchniowych prowadzonych w ramach programu Archeologiczne Zdjęcie Polski (AZP) w latach 1983–1984 przez archeologów z Instytutu Prahistorii UAM (W. Rączkowski i A. Weber – materiały dokumentacyjne w zbiorach Urzędu Ochrony Zabytków w Koszalinie). Takie badania informują głównie o rozmieszczeniu i datowaniu śladów osadnictwa, natomiast niewiele mówią o charakterze tych osiedli i innych aspektach działalności człowieka. Na te pytania mogą dać odpowiedź tylko badania wykopaliskowe.

Nie można także pominąć naukowych badań weryfikacyjno-sondazowych grodzisk wczesnośredniowiecznych na terenie powiatu sławieńskiego, prowadzonych przez ówczesną Katedrę Archeologii Powszechnej i Wczesnośredniowiecznej UAM w Poznaniu w 1968 roku (Łosiński, Olczak, Siuchniński 1971: 158–295). Pomimo że nie zlokalizowano na terenie gminy nowego grodziska, to jednak zweryfikowano pewne informacje dotyczące np. domniemanego grodziska

w Postominie, czasem lokalizowanego również przy miejscowości Marszewo, którego jednak szczegółowa penetracja powierzchniowa w 1968 roku nie potwierdziła. Nie udało się natomiast z przyczyn niezależnych od ekspedycji KAP UAM (poligon wojskowy wówczas niedostępny) zweryfikować położenia domniemanego grodziska na wyspie jeziora Wicko, określanego przez D. v. Kleista jako „Schwedenchanze” (za sprawozdaniem R. Seyera z 1944 roku, który zresztą błędnie lokalizuje obiekt na gruntach wsi Łacko – Łosiński, Olczak, Siuchniński 1971: 228–229). Intensywne osadnictwo wczesnośredniowieczne na terenie gminy Postomino skumulowane jest głównie na południowym jej krańcu, nad Wieprzą, znajdując oparcie w grodzisku we Wrześnicy, gm. Sławno, badanym przez wiele sezonów przez dra Włodzimierza Rączkowskiego (Rączkowski 1998). Trzeba jednak od razu powiedzieć, że wszystkie dotychczasowe ustalenia są wypadkową stanu badań archeologicznych.

Rezultatem tych wszystkich odkryć i penetracji terenowych za-sygnalizowanych w tekście jest mapa gminy Postomino z naniesionymi punktami obecnie rozpoznanych stanowisk archeologicznych podzielonych na kategorie odpowiadające ich zróżnicowaniu chro-

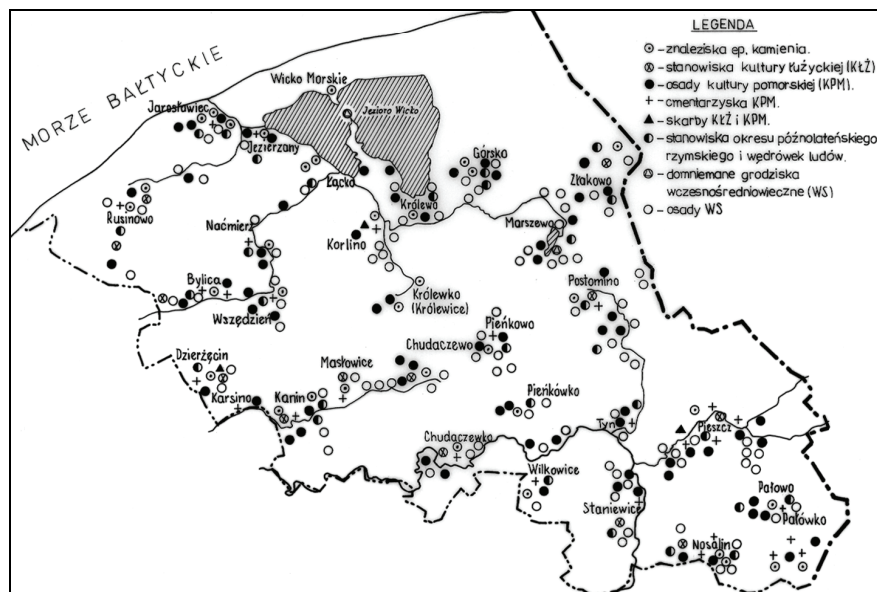

Ryc. 1. Mapa lokalizacji stanowisk archeologicznych na terenie gminy Postomino. Oprac. I. Skrzypek, rys. B. Kammer

nologicznemu (ryc. 1). Nie wszystkie jednak punkty zostały zaznaczone, bo mapa byłaby nieczytelna albo trzeba by wykonać oddzielne mapy dla każdego okresu. Nie zaznaczyłem też wszystkich stanowisk z badań AZP (tylko najważniejsze), pominąłem też stanowiska późnośredniowieczne i nowożytne, bo jest ich bardzo dużo, zwłaszcza w obrębie poszczególnych miejscowości.

Jak wynika z przeglądu stanu badań archeologicznych i materiałów zabytkowych ocalałych i zgromadzonych obecnie w muzeach w Koszalinie i w Szczecinie, którymi dysponujemy przy opracowywaniu tematu, a także literatury fachowej i notatek archiwalnych, wiele okresów i kultur archeologicznych nie ma poparcia w zabytkach z interesującego nas obszaru. Brak pełnych źródeł do poszczególnych okresów pradziejowych jest rezultatem niewielu badań wykopaliskowych na terenie gminy Postomino. Przy rekonstrukcji osadnictwa prahistorycznego należy więc niejednokrotnie sięgać do analogii z sąsiednich terenów o podobnych warunkach geograficzno-fizjograficznych.

### 3. Rozwój osadnictwa

Nie wiadomo, kiedy Ziemia Postomińska została po raz pierwszy zasiedlona i zapewne nie dowiemy się tego już nigdy. Wszystkie starsze od zlodowacenia pomorskiego ślady osadnictwa zostały zniszczone przez nasuwający się lądolód lub spoczywają głęboko, przykryte warstwą naniesionych przez niego osadów. Praktycznie więc możliwe do uchwycenia są jedynie pozostałości pobytu grup ludzkich przypadające na czas po wycofaniu się lodowca. W miarę jak zmieniał się klimat i szata roślinna, za wycofującym się stopniowo na północ lodowcem podążał człowiek.

Przyjmuje się powszechnie, że pod wpływem łagodniejszego klimatu, na który decydujący wpływ miały kolejne przemiany Bałtyku, zmieniał się także klimat – z suchego kontynentalnego na wilgotny morski. Zimy stały się bardziej łagodne, a lata ciepłe. Pojawiają się lasy brzoźowo-sosnowe, a także olcha, jesion, wierzba, leszczyna, osika i wiąz. Istotne zmiany nastąpiły w świecie fauny leśnej. Bogactwo ssaków, ptactwa i ryb stwarzało dogodniejsze warunki do kształtowania się osadnictwa ludzkiego opartego na eksploatacji myśliwsko-rybacko-zbierackiej.

### 3.1. Łowcy i zbieracze epoki kamienia

Przełom plejstocenu i holocenu oznaczał dla Niżu Europejskiego wycofanie się tundrowych formacji na północny skraj Europy, a napływ grup łowców i myśliwych strefy leśnej z południa i zachodu, które zdołały przejść proces adaptacji do nowych warunków klimatycznych i wytworzyć nowy model gospodarczy i kulturowy. Z tym okresem, określanym w archeologii środkową epoką kamienia, czyli mezolitem (8300–4200 p.n.e.), wiążą się początki osadnictwa zarejestrowanego na terenie omawianej gminy.

Były to krótkotrwałe obozowiska niewielkich grup związanych ze środowiskiem leśno-wodnym, czego przejawem może być szczególnie popularność łuku jako narzędzia do polowania na mniejsze zwierzęta, a także używanie harpunów i oszczepów o ostrzach kościanych i rogowych. Obozowiska zajmowały suche i piaszczyste tereny w pobliżu zbiorników wodnych i moczarów na skraju lasów, blisko zalegania surowca krzemienno-pietruszowego potrzebnego do wyrobu narzędzi (Kobusiewicz 1999: 90). Na omawiany okres można bezspornie datować osadę w pobliżu miejscowości Pieszcz, której inwentarz liczy około 50 mikrolitycznych narzędzi, wśród których wymienia się: skrobacze, wiertniki, grociki trapezowate, wióry łuskane, rdzenie do wyrobu półsurowca i narzędzi. Materiały te znajdowały się niegdyś w Muzeum w Darłowie. Wiadomości zawarte w publikacji D. v. Kleista niestety nie lokalizują zbyt precyzyjnie położenia tego obozowiska. Inwentarz ten pozostawiły zapewne grupy ludzkie związane kulturowo i genetycznie z późnomezolitycznymi ugrupowaniami północno-zachodniej Europy, z których największe znaczenie miała niewątpliwie kultura Maglemose. Nie można też wykluczyć możliwości penetracji tych obszarów przez społeczności kultury chojnicko-pieńkowskiej z nieodległych rejonów południowo-wschodniej części województwa pomorskiego (Bagniewski 1987, 1995). W trakcie badań AZP ślady osadnictwa mezolitycznego rozpoznano w Rusinowie (stan. 6), Korlinie (stan. 21), Postominie (stan. 22). Obozowiska późnomezolityczne, pokrywające znaczne obszary ówczesnej Europy, na Pomorzu Środkowym znane są głównie w pasie nadmorskim. W powiecie sławieńskim zlokalizowane są w miejscowości Krupy i Zielnowo, natomiast w sąsiednim powiecie słupskim w miejscowościach: Czołpino, Rowy, Damno i Smółdzino (Skrzypek 1975: 16–17).

Inną grupą znalezisk zaliczanych do środkowej epoki kamienia (mezolit), stanowią narzędzia rogowe i kościane przypisywane późnomezolitycznemu kompleksowi kulturowemu typu Ertebølle-Ellerbek w późnym okresie atlantyckim (6450–3150 p.n.e.), na który przypada optimum klimatyczne holocenu i największa ekspansja roślinności w naszej strefie klimatycznej. Do tego typu znalezisk na pewno można zaliczyć motyki i fragment topora rógowego z Jarosławca (ryc. 2d), motykę i fragmenty motyk z Królewic (= Królewko) (ryc. 2f; 4c), a także trzy motyki z poroża jelenia z Wicka Morskiego. Niektóre z nich znajdują się obecnie w zbiorach koszalińskiego muzeum.

Wszystkie zabytki rogowe i kościane mogą należeć do okresu, kiedy następuje przejście od gospodarki przyswajającej, charakteryzującej paleolitycznych i mezolitycznych łowców-rybaków i zbieraczy, do gospodarki wytwarzającej – rolniczo-hodowlanej, jakie dokonało się w okresie 4300 a 3400 lat p.n.e. Tego typu stanowisko rozpoznano wykopaliskowo na terenie powiatu Sławno (Dąbki k. Darłowa), gdzie badania archeologiczne w latach 1978–1985 prowadziło Muzeum w Koszalinie (Ilkiewicz 1995). Jest to pierwsza osada kultury Ertebølle-Ellerbek na polskim wybrzeżu. Gospodarczo stanowisko reprezentuje mezolityczny etap rozwoju z pierwocinami chowu zwierząt. Gospodarka oparta była na myślistwie i rybołówstwie, o czym świadczy liczba zachowanych szczątków kości zwierząt, m.in.: dzika, łosia, jelenia, tura, niedźwiedzia, sarny, bobra, borsuka, konia itp., kości udomowionego bydła i świni (również psa), a także kości ptaków (gęsi, kaczek, bekasa, bociana, orła, żurawia itp.) oraz duża liczba szczątków ryb jeziornych i morskich (łosoś, jesiotr, szczupak, okoń, sandacz, lin, boleń itp.). Warunki naturalne niewątpliwie sprzyjały wytwarzaniu tutaj względnie stałych form osadnictwa. Niestety, w związku z kolejnymi transgresjami morskimi ślady podobnych osad nadmorskich mogą znajdować się pod obecnym dnem morskim lub pod zwałami torfów na współczesnym pobrzeżu Bałtyku i może nawet w strefie pojezierzy (Ilkiewicz 1995: 74). Niewykluczone, że w rejonie Jarosławca, Wicka Morskiego, Królewa i innych miejscowości w obrębie jezior przybrzeżnych, chociażby Wicko czy Kopań, takie stanowiska mogą się znajdować, ale ich odkrycie jest utrudnione, chociażby z przyczyn natury technicznej.

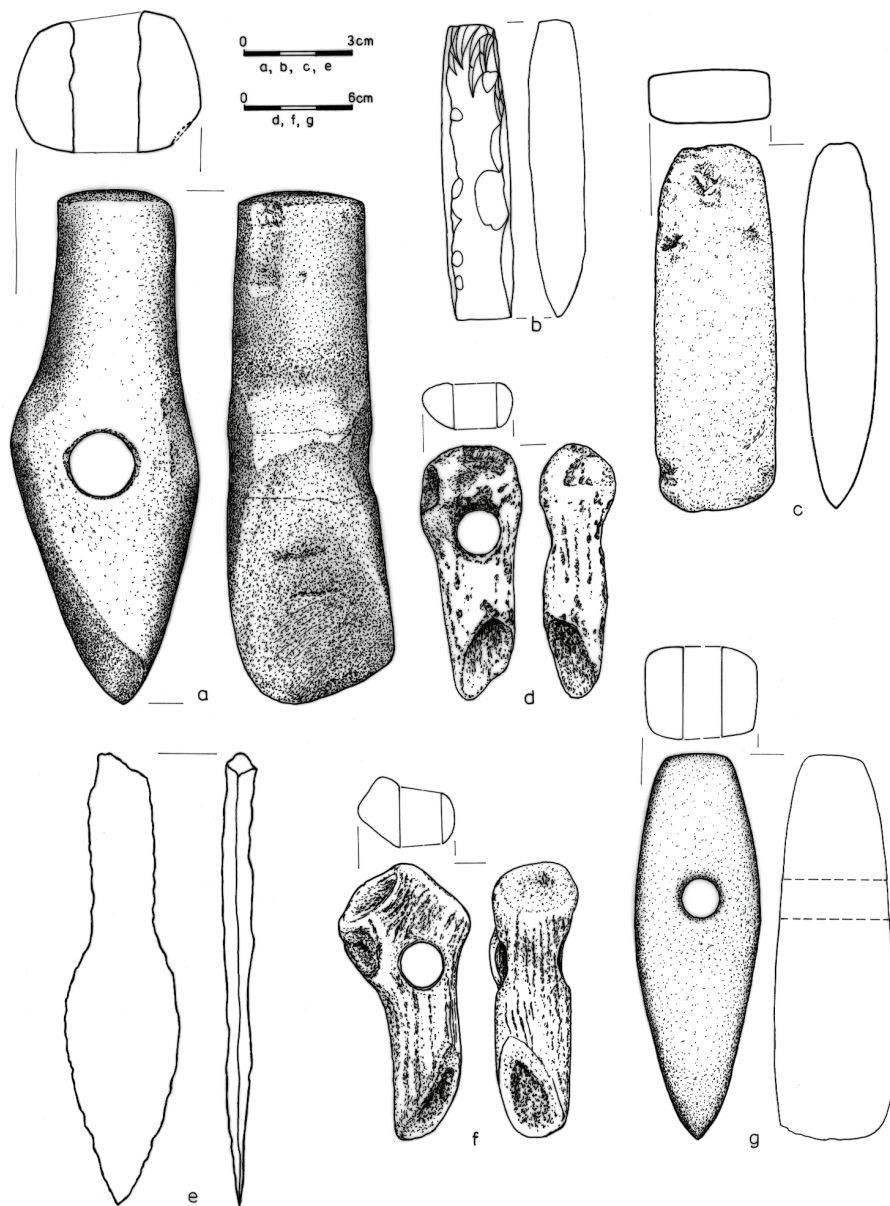

Ryc. 2. Zabytki z poroża, kamienne i krzemienne z gminy Postomino. Wybór autora, według archiwum Muzeum w Koszalinie i z natury: a – Naćmierz (KCSZ); b – Pałówko (KPL); c – Łącko (KPL); d – Jarosławiec (M/N); e – Pałówko (KCSZ); f – Królewice = Królewko (M/N); g – Pieszczy (KŁ?). Rys. B. Kammer

### 3.2. Początki rolnictwa i hodowli

Schyłek ludów mezolitycznych przypada na okres atlantyckiego optimum klimatycznego, stwarzającego szczególnie dogodne warunki dla bujnego rozwoju osadnictwa ludzkiego. Ocieplenie niewątpliwie ułatwiało przechodzenie do gospodarki wytwórczej, opartej na uprawie roślin i chowie zwierząt. Nowe prądy kulturowe docierały z południa ku północy Europy, upowszechniając szereg innowacji technicznych w postaci umiejętności lepienia i formowania naczyń glinianych, umożliwiających gotowanie potraw i przechowywanie zapasów żywności, szlifowania i gładzenia kamienia, doskonalszej obróbki krzemienia, a także wiercenia otworów w kamieniu. Te zjawiska stały się podstawą do wydzielenia młodszej epoki kamienia, czyli neolitu (4500–1800 p.n.e.).

Do powstania nowej jakości społeczno-kulturowej przyczyniły się zapewne w dużej mierze struktury pozamaterialne stanowiące istotę dokonujących się przemian. Uważa się, że inspiracją zachodzących zmian w świadomości człowieka w epoce neolitu była większa potrzeba życia ceremonialnego i wiedzy magicznej (Czerniak 1994: 24–25). Przemiany społeczno-gospodarcze zachodzące w neolicie miały fundamentalne znaczenie dla dalszego rozwoju społecznego nie tylko w tej epoce, ale i we wszystkich następnych. W Europie tego czasu uformowało się kilka następujących po sobie kompleksów kulturowych, obejmujących wielkie obszary, różniących się nie tylko wyrobami, ale także sposobem gospodarowania, budowy domów i kultami. Kompleksy te, nazywane przez archeologów kulturami, posiadają nazwy urobione od charakterystycznych cech naczyń glinianych (kultura ceramiki wstęgowej – KCW, pucharów lejkowatych – KPL i amfor kulistych – KAK czy też kultura ceramiki sznurowej – KCSZ).

Wprowadzenie nowych zdobyczy cywilizacyjnych i upowszechnienie gospodarki opartej na produkcji żywności przypadło na naszym terenie głównie ludności tzw. kultury pucharów lejkowatych, która wykrystalizowała się w końcu IV i na początku III tysiąclecia p.n.e. Z działalnością tych ugrupowań należy wiązać ostateczne włączenie w strefę ekumeny rolniczej terenów położonych na glebach lekkich, bielicowo-wydmowych (Wiślański 1969: 74). Wśród charakterystycznych form ceramicznych wymienić należy szereg pucharów o lejkowatym wylewie, misy, flasze z kryzą, amfory i talerze. Obok tego wytwarzano liczne narzędzia kamienne, krze-

mienne (z surowców miejscowych i importowanych) i kościane. Niewielkie osady zabudowane były zbliżonymi do prostokąta domami słupowymi, obok których występują konstrukcje ziemiankowe i liczne jamy gospodarcze (Wiślański 1969). Zajęcia gospodarcze ogniskowały się wokół uprawy zbóż (pszenica, jęczmień, proso) oraz hodowli zwierząt (bydło, świnia, owca, koza). Na terenie gminy Postomino odkryto do tej pory 14 znalezisk luźnych oraz śladów i punktów osadnictwa tej kultury. Niestety, tak jak w wypadku prawie wszystkich innych znalezisk z epoki kamienia są to głównie pojedyncze fragmenty ceramiki bądź narzędzia kamienne. Połowa z tych stanowisk została zarejestrowana w trakcie badań powierzchniowych AZP. Narzędzia tej kultury to głównie starannie wygładzone czworościenne siekiery o grubym lub ścienionym obuachu, wyrabiane z szarego lub żółto-szarego krzemienia, które znane są np. z miejscowości Łącko (ryc. 2c) czy też Kanin, gdzie na wzniesieniu zwanym *Windmühlenberg*, położonym przy drodze do Starego Krakowa, nauczyciel Spiegelberg odnalazł razem z siekierą KPL naczynie z uchwytem czopowatym KCSZ. Wydaje się, że był to zniszczony grób KCSZ. Zabytki początkowo znajdowały się w Muzeum w Darłowie, obecnie tylko siekiera jest w zbiorach koszalińskiego muzeum. Dłuto krzemienne KPL znaleziono niegdyś w Postominie i przekazano do Muzeum w Szczecinie.

Do pozostałości tej kultury zaliczyć należy jeszcze siekiere krzemienną, czworościenną z grubym obuchem, i tzw. nóż krzemienny, czyli mocno retuszowany duży wiór, znalezione w Bylicy na wzgórzu zwanym *schöne Berg*, na terenie cmentarzyska wielokulturowego, gdzie prowadzone były: amatorskie badania wykopaliskowe w 1892 roku przez nauczyciela Münchowa i właściciela ziemskiego Bojego oraz badania ratownicze w 1893 roku przez A. Stubenraucha ze Szczecina. Narzędziami, a także bronią ludności KPL są charakterystyczne topory kamienne z guzikowatym obuchem, jaki znamy z Pieńkowa (ryc. 4d), подарowany Muzeum w Szczecinie przez prywatnego znalazcę w latach 30. XX wieku<sup>2</sup>. Kopię tego zabytku posiada obecnie Muzeum w Koszalinie. Z tej samej miejscowości pochodzi też siekiera krzemienna z grubym obuchem (Kleist 1955: 32, Taf. 1: 5), która również znajduje się w zbiorach koszalińskich (ryc. 4a), a z Pałowa topór kamienny (ryc. 3d). Powojennym znaleziskiem tej kultury jest połowa topora ka-

<sup>2</sup> Archiwum Muzeum w Koszalinie,teczka nr 406/S.



miennego z Pieńkówka, pozyskanego przez robotników w 1959 roku podczas kopania dołu fundamentowego niedaleko cegielni (Lachowicz 1959: 586–587).

Ludność kultury pucharów lejkowatych grzebała swoich zmarłych głównie w obrządku szkieletowym, często w potężnych grobowcach kamienno-ziemnych, określanych jako groby megalityczne. Groby takie znamy z Pomorza i Kujaw. Najbliższe skupisko tych obiektów zachowanych do naszych czasów znajduje się na Pomorzu w środkowym biegu rzeki Łupawy (Poganice, Łupawa – Jankowska 1980: 72–105; Wierzbicki 1999) oraz w środkowym biegu rzeki Grabowej (Borkowo, gmina Malechowo – Skrzypek 2002: 21–33). Bardzo wiele takich cmentarzysk zostało zniszczonych na przełomie XIX i XX wieku z powodu wywózki kamienia przeznaczonego na różnorodne budowy.

Kontynuatorem w wielu aspektach systemu gospodarczego, ukształtowanego przez społeczności kultury pucharów lejkowatych, była u schyłku neolitu (2600–2200 p.n.e.) ludność kultury amfor kulistych (KAK), wywodząca się z południowo-zachodniej strefy Morza Bałtyckiego. Na terenie gminy Postomino osadnictwo tej kultury słabo jest poświadczane znaleziskami. Jedynie fragment naziemnej budowli słupowej z południowo-zachodniej części żwirowni (stan. 3) w Dzierżęcinie być może należy wiązać z osadą KAK (IA 1974: 140). Z Górska pochodzi mała i wąska siekierka czworosieczna o grubym obuchu. Z badań AZP znane są inwentarze krzemienne przypisane tej kulturze z Postomina, Łącka, Pieńkowa, Nosalina i Jarosławca (arkusz AZP nr 8–25, 8–26, 9–27, 7–24)<sup>3</sup>. Nie znaczy to, że tereny Ziemi Sławieńskiej były słabo zasiedlone przez ludność tej kultury. Z gmin sąsiednich, jak: Darłowo, Malechowo, Sławno i Polanów, znane są znaleziska siekier z krzemienia pasiastego przypisywane tej kulturze (Buszyno, Janiewice, Zielenica), natomiast w Dobiesławcu-Głęźnowie rozpoznana jest osada z materiałem ceramicznym, wytworami krzemiennymi i siekierą z krzemienia pasiastego, badana powierzchniowo przez D. von Kleista w 1932 roku (Siuchniński 1969: 29).

Poważniejsze przekształcenia osadnicze na omawianym terenie nastąpiły u schyłku neolitu w chwili pojawienia się na Pomorzu kolejnych społeczności, w tym głównie ludności kultury ceramiki sznurowej, rozwijającej się na Pomorzu po wczesną epokę brązu

<sup>3</sup> Archiwum Muzeum w Koszalinie, teczka nr 1737/S.

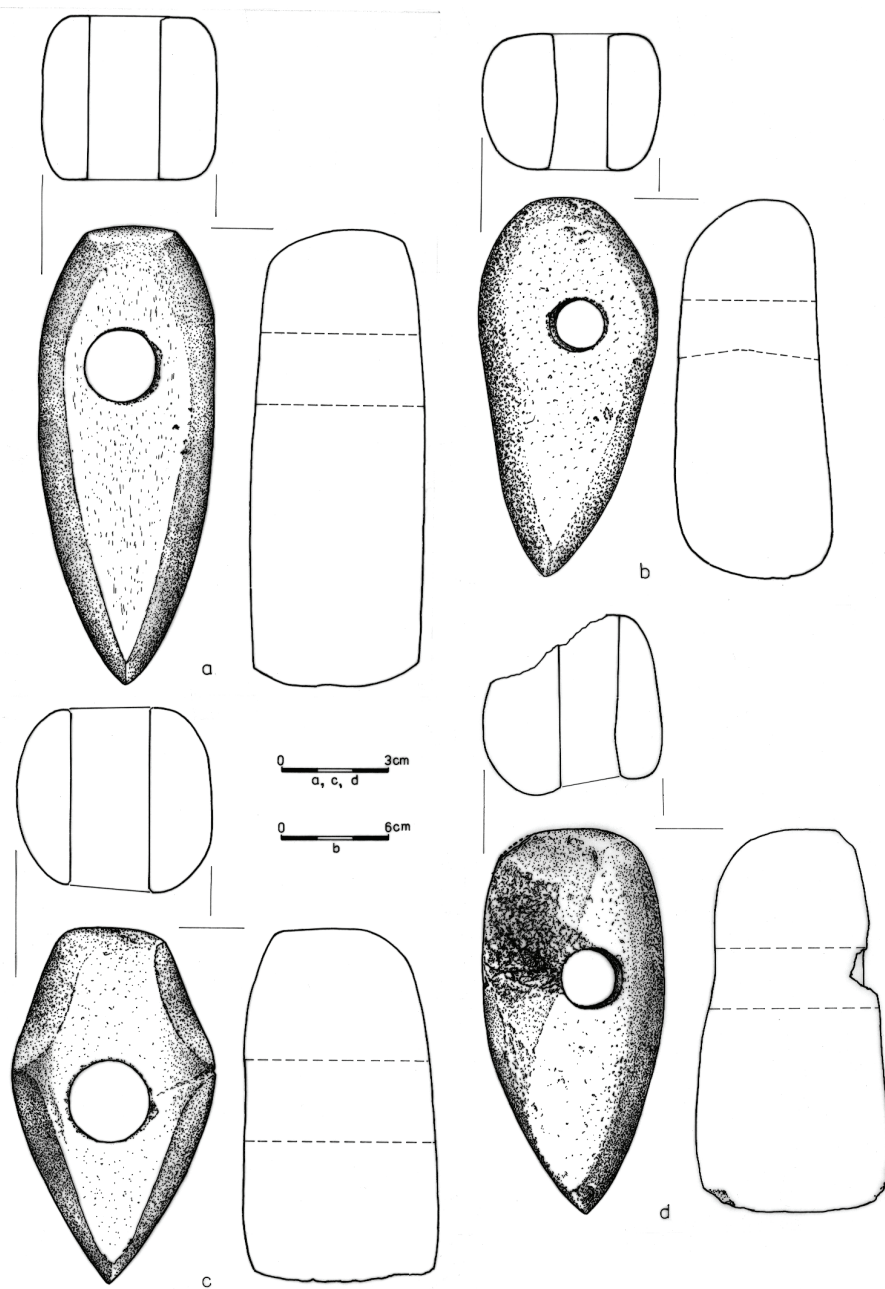

Ryc. 3. Zabytki kamienne z gminy Postomino: a – Postomino (KCSZ); b – Pałówko (KCSZ); c – Chudaczewko (KŁ); d – Pałowo (KPL). Rys. B. Kammer

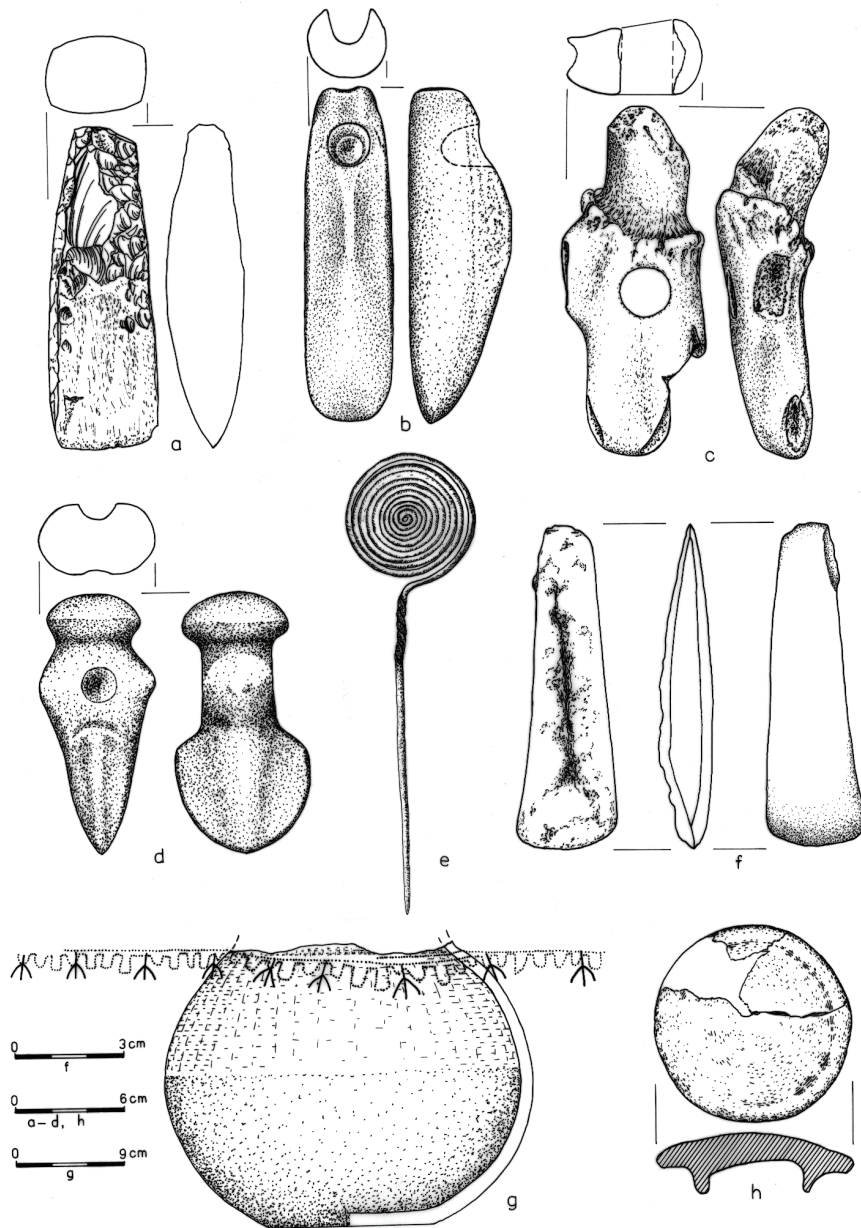

Ryc. 4. Zabytki z epoki kamienia, wczesnej epoki brązu i kultury pomorskiej z gminy Postomino: a, d – Pieńkowo (KPL); b – Nosalin (I-II EB); c – Jarosławiec (M/N); e – Pieszczy (III EB) –  $\frac{3}{4}$  w.n.; f – Jarosławiec (I EB); g – Pałówko (KPM); h – Dzierżęcina (KPM). Rys. B. Kammer

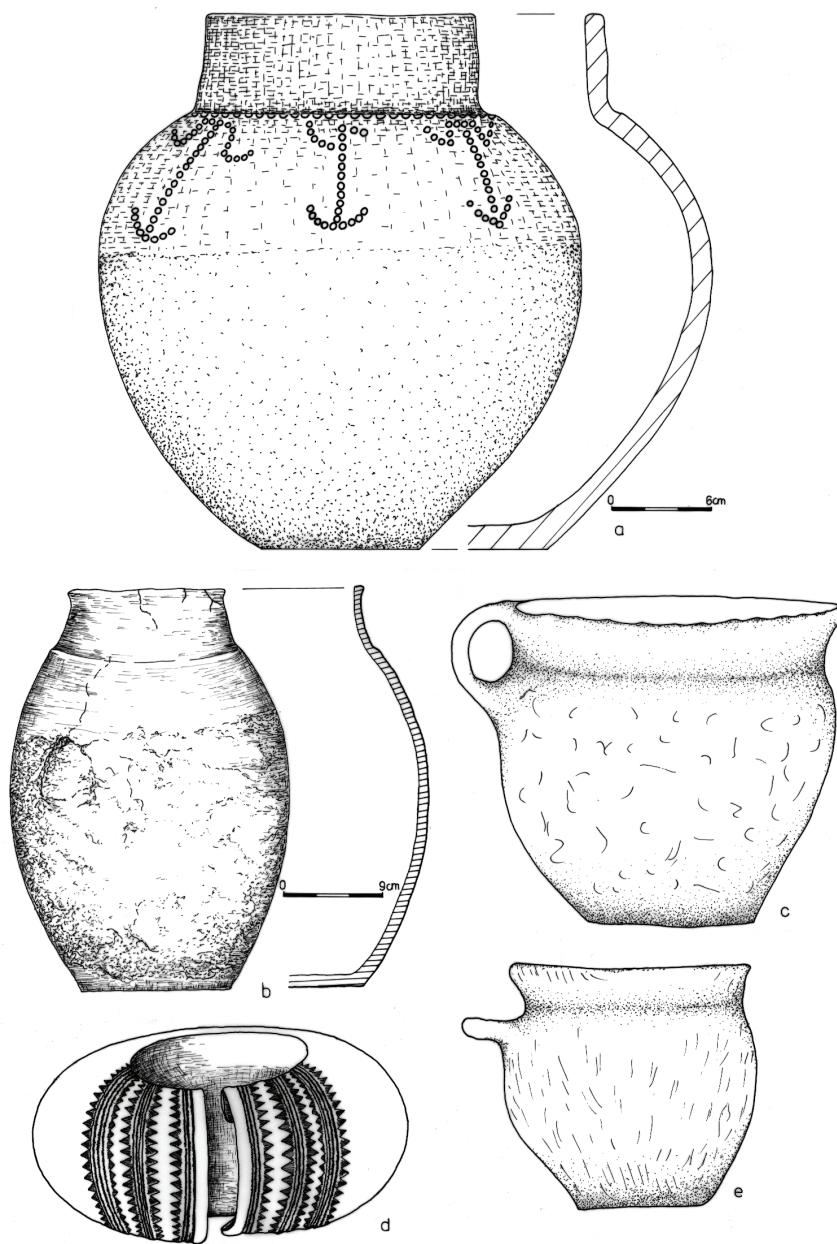

Ryc. 5. Zabytki ze schyłku neolitu, epoki brązu, okresu halsztackiego i lateńskiego z gminy Postomino: a – Pałówko (KPM); b – Staniewice (LT A/B); c – Staniewice (III EB) –  $\frac{3}{4}$  w.n.; d – Pieszczy (HaD) – bez skali; e – Kanin (KCSZ-I EB) – bez skali.  
Rys. B. Kammer

(2500–1700 p.n.e.). Twórcami i nosicielami tej kultury była ludność prowadząca bardziej ruchliwy tryb życia, wymuszony gospodarką pasterską. Użycie na szerszą skalę konia do jazdy wierzchem nadało tym grupom niespotykaną do tej pory szybkość działania. Znajomość tej kultury opiera się na rozproszonych znaleziskach broni i narzędzi kamiennych oraz na pojedynczych grobach.

W okresie międzywojennym na zniszczone prawdopodobnie cmentarzysko(?) tej kultury natrafił nauczyciel Spiegelberg w pobliżu miejscowości Kanin, na wyniesieniu określanym *Windemühlenberg*, z którego wybierano piasek. Odkrył fragmenty ceramiki oraz całe naczynie przypominające pucharki sznurowe z I okresu epoki brązu, z uchwytem w postaci czopa w górnej części brzuśca (ryc. 5e), a także inne narzędzia krzemienne ludności KPL, o których już wyżej pisałem (Siuchniński 1969: 30).

Z okolic Pałówka, z terenów dawnej strzelnicy wiejskiej, oddalonej około 1,7 km na południowy wschód od skraju wsi, pochodzą również znaleziska z młodszej epoki kamienia. W piaszczystym zboczu wybierzyska w 1925 roku natrafiono na grociki krzemienne, dłuto (ryc. 2b), siekierę i dwa topory kamienne, z których jeden egzemplarz o lekko asymetrycznym ostrzu i zaokrąglonym obuchu przypisuje się KCSZ (ryc. 3b). Dobrze znany topór KCSZ przechowywany był w latach 80. w Szkole Podstawowej nr 1 w Sławnie (Pałowo, stan. 11/70, AZP nr 9–27)<sup>4</sup>. Obuch topora kamiennego z Korlina, który znajduje się w zbiorach koszalińskiego muzeum, przekazany z dawnego *Heimatmuseum* w Słupsku, do którego trafił z kolei z izby szkolnej w miejscowości Wszędzień, także zaliczany jest do KCSZ<sup>5</sup>. W innej szkole, w Wilkowicach, znajdowało się niegdyś ostrze topora kamiennego „czólenkowatego” (Kleist 1955: 37, poz. 889). Podobny typ topora został znaleziony w 1933 roku przez rolnika Ericha Hasse około 700 m od miejscowości Naćmierz (ryc. 2a) i trafił bezpośrednio do ówczesnego Muzeum w Darłowie. Obecnie znajduje się w zbiorach Muzeum w Koszalinie. W tychże zbiorach znajduje się też topór z diorytu, tzw. „facetowany”, o pięciobocznym zarzysie – z miejscowości Postomino (ryc. 3a).

Egzemplarze takiej broni, a także dłuta i krzemienne ostrza sztyletów, znane z tzw. „skarbów” z terenu powiatu Sławno, m.in. z Polanowa, Sierakowa Sławieńskiego, a także znalezisk pojedyn-

<sup>4</sup> Archiwum Muzeum w Koszalinie,teczka nr 1737/S.

<sup>5</sup> Archiwum Muzeum w Koszalinie,teczka nr 1061/S.

zych z Żegocina i Borkowa, należą do charakterystycznych składników wyposażenia zmarłych kultury ceramiki sznurowej i dlatego niektóre przypadkowo znalezione okazy mogą pochodzić z dawno już zniszczonych grobów (Siuchniński 1969: 27, 31–33).

W trakcie badań AZP, na terenie gminy Postomino, stanowiska tej kultury zarejestrowano w: Postominie, Wilkowicach, Pałówku i Kaninie, czyli w tych miejscowościach, gdzie wiele dziesiątków lat wcześniej znaleziono pojedyncze okazy narzędzi i broni KCSZ (ryc. 2e). Brak jednak badań wykopaliskowych na stanowiskach z epoki kamienia na terenie gminy Postomino nie daje obecnie szans na poszerzenie bazy źródłowej, na podstawie której można byłoby pokusić się o weryfikację zaprezentowanych faktów osadniczych.

### 3.3. Początki epoki brązu

Okolo 1800/1700 p.n.e. w środkowej Europie dochodzi do znacznych przeobrażeń kulturowych związanych z pojawieniem się metalurgii. Na progu tego okresu Pomorze stanowi mozaikę kultur o rolniczo-pasterskim charakterze i neolitycznym rodowodzie, które różni stopień adaptacji nowych idei nadal docierających z południa, z dorzecza środkowego i dolnego Dunaju. Osiągnięcia neolitu wzbogaca zastosowanie po raz pierwszy w dziejach metali do wyrobu narzędzi i ozdób. Początkowo metalem tym jest miedź. Pierwsze wyroby z miedzi trafiają się już na stanowiskach późnoneolitycznych i są również znane z terenów Pomorza Środkowego (Łupawa, stan. 15 i Poganice, stan. 4). Z uwagi na trwałość metal ten wykorzystywany był jednak bardziej do wyrobu ozdób niż narzędzi, a znajdowane nieliczne narzędzia i broń miały zazwyczaj charakter obrzędowy i insygnialny niż praktyczny.

Tego typu spektakularne znalezisko z I okresu EB zostało odkryte na terenie omawianej gminy – w Jarosławcu, a właściwie Nowym Jarosławcu, w 1929 roku. Niejaki A. Papenfuchs przypadkowo znalazł siekierkę miedzianą przy polnej drodze, około 500 m na południe od skraju wsi<sup>6</sup>. Zabytek został przekazany do Muzeum w Darłowie, a obecnie prezentowany jest na wystawie stałej w Muzeum w Koszalinie (ryc. 4f).

<sup>6</sup> Archiwum Muzeum w Koszalinie, teczka nr 1060/S.

Pierwsze wyroby miedziane szybko zostają zastąpione przez stopy miedzi i cyny (tzw. brązy), które początkowo są wyrobami importowanymi z południa. Wraz z pojawieniem się w dorzeczu górnej i środkowej Odry pierwszych struktur osadniczych związanych z ludnością kultury unietyckiej następuje, dzięki wymianie handlowej, napływ przedmiotów brązowych na północ, nawet aż do południowej Skandynawii.

Na terenie gminy Postomino ubogo przedstawia się lista znalezisk z początków epoki brązu. Jedynie z Nosalina znana jest charakterystyczna motyka kamienna typu „wschodniopruskiego”, datowana na I–II okres EB, przechowywana w koszalińskich zbiorach (ryc. 4b). W miejscowości Złakowo odnotowano „skarby bagienne”(?), z którego pierwotnie zachowała się tylko jedna bransoleta otwarta o średnicy 6,1–5,1 cm, przechowywana niegdyś w szkole w miejscowości Wszędzień, o której losach brak jest danych. Prawdopodobnie odkryto więcej egzemplarzy, które zaginęły<sup>7</sup>.

Brak znalezisk brązowych z początków epoki brązu sugeruje, iż obszar Ziemi Postomińskiej pozostawał pierwotnie poza orbitą wpływów tzw. cywilizacji wczesnobrązowej, jaka u progu II tysiąclecia p.n.e. zaczęła się rozwijać w południowo-zachodniej części Polski i stopniowo obejmowała pozostałe tereny dorzecza Odry i Wisły. Najprawdopodobniej rozproszoną, a więc słabo czytelną sieć osadniczą tworzyła tutaj ludność eneolityczna, reprezentująca schyłkowy nurt rozwoju ceramiki sznurowej, stylistycznie zbliżony do tzw. grupy dolnoodrzańskiej (Machnik 1979).

Śladami pobytu lub tylko okazjonalnej penetracji tych społeczności na terenie gminy Postomino są odkryte w czasie badań AZP ślady osadnicze i obozowiska w obrębie miejscowości: Górsko, Staniewice, Tyń, Pieszcz, Rusinowo i Pieńkowo, datowane ogólnie na schyłek neolitu lub na okres wczesnej epoki brązu (SchN-WEB – por. arkusze AZP nr 8-24, 8-25, 8-26, 7-26, 9-26, 9-27). D. von Kleist na przełom neolitu i wczesnej epoki brązu, datuje kurhan zlokalizowany w okolicach wsi Masłowice o wysokości 2 m i średnicy 25 m, chyba z uwagi na wielkość (Kleist 1955: 29, poz. 473), natomiast w materiałach archiwalnych Muzeum Narodowego w Szczecinie mówi się o dwóch takich kurhanach w tej miejscowości<sup>8</sup>. Być może są to pozostałości już nowego kręgu kulturowego należącego

<sup>7</sup> Archiwum Muzeum w Koszalinie,teczka nr 1739/S.

<sup>8</sup> Archiwum Muzeum Narodowego w Szczecinie,teczka nr 1284 – Pękanino.

TABLICA I



A. Skarb brązowy kultury łużyckiej z V okresu epoki brązu z Korlina, gm. Postomino. Fot. I. Łukjaniuk



## TABLICA II



A. Dzierżęcín, gm. Postomino (stan. 3). Naczynia z badań wykopaliskowych w latach 1939 - 1940 z zbiorach Muzeum w Koszalinie. Dwa duże naczynia pochodzą z osady WOR, dwa małe z osady KPM. Fot. I.Łukjaniuk



B. Dzierżęcín, gm. Postomino (stan. 3). Wybór naczyń z cmentarzyska szkieletowego z IV-V wieku n.e. Fot. I.Łukjaniuk

do ludności kultur mogiłowych zajmujących od II okresu EB tereny od Renu po Kotlinę Karpacką, z którymi wiążemy plemiona tzw. kultury przedłużyckiej – znanej niemal wyłącznie z cmentarzysk kurhanowych i licznych „skarbów” brązowych. Jednak, podobnie jak w wypadku kultury unietyckiej, tereny północnej Wielkopolski, Kujaw i Pomorza Zachodniego pozostawały tylko w sferze silnych oddziaływań mierzonych stopniem występowania wyrobów brązowych, rejestrowanych przede wszystkim pojedynczymi znaleziskami bezkontekstowymi lub skarbami (Gedl 1975: mapa 1; Gediga 1978). Brak takich znalezisk z obszaru gminy Postomino wynikał niewątpliwie z peryferyjnego położenie tych terenów względem ówczesnych dróg handlowych, w tym najważniejszego wówczas szlaku nadodrzańskiego, wzdłuż którego następowała transmisja nowych wzorców kulturowych.

### 3.4. Plemiona kultury łużyckiej

Czasy odpowiadające schyłkowi II okresu EB i początkom III okresu EB (1500–1200 p.n.e.) były kulturowo zróżnicowane. Zachodziły wówczas bardzo istotne procesy na rozległych obszarach Europy Środkowej i Zachodniej, gdzie powstał wielki kompleks kultur pól popielnicowych. Zakładano wówczas rozległe cmentarzyska ciałopalne wyposażone przede wszystkim w bogate zestawy naczyń ceramicznych. Spalone szczątki zmarłego składano do naczynia – popielnicy, którą umieszczano w jamie grobowej, często zabezpieczonej obwarowaniem kamiennym. Na Pomorzu w tym czasie również spotyka się rozległe cmentarzyska kurhanowe. W gospodarce następuje dominacja uprawy roli nad hodowlą, co wyznacza nowy nurt rozwojowy społeczności zasiedlających od młodszej epoki brązu tereny dorzecza Odry i Wisły. Te społeczności utożsamiane są z ludnością kultury łużyckiej, jednej z wielu kultur kompleksu pól popielnicowych.

Rozpoznanie kultury łużyckiej na terenie Ziemi Postomińskiej, na obecnym etapie badań archeologicznych, nie zadowala. Znamy ją z kilkunastu stanowisk, głównie cmentarzysk, i znalezisk luźnych, ale żadne z nich nie było badane wykopaliskowo przez fachowców.

Pierwsze ślady pobytu ludności kultury łużyckiej na omawianym terenie przypadają na czas kształtowania się tego ugrupowania, a więc na III okres EB. W Staniewicach, na piaszczystej terasie

rzeki Wieprzy, znaleziono niewielki dzbanek o schropowaconym brzuścu i faliście uformowanej krawędzi wylewu (ryc. 5c). Znalezione przejęło niegdyś Muzeum w Darłowie (niestety zaginęło), a informację o nim zamieścił w swojej pracy D. von Kleist (Kleist 1955: 35, poz. 791), a później K. Kersten (Kersten 1958: 91, nr 874). Można przypuszczać, że pochodziło ono ze zniszczonego grobu płaskiego. Niezwykle okazałym zabytkiem tej kultury z tego wczesnego okresu jest szpila brązowa znaleziona przypadkowo podczas orki w końcu XIX wieku na polu w miejscowości Pieszcz, wykonana z drutu czworokątnego z kolcem i główką spiralnie skręcaną (ryc. 4e). Znajduje się ona w Muzeum Narodowym w Szczecinie, a kopia niemiecka w Muzeum w Koszalinie. Być może stanowiła ona część rozwleczonego „skarbu”?

Na osadę z młodszej epoki brązu lub z wczesnego okresu epoki żelaza natrafiono w latach 30. XX wieku w pobliżu wsi Postomino. Znaleziono wówczas kilkanaście skorup grubościennego naczynia zasobowego. Podobne skorupy zebrano w miejscowości Jezierzany, jednak brak o nich wiadomości. W Chudaczewie na górze określonej *Rönneberg*, przypuszczalnie w okresie międzywojennym, również znaleziono ułamki naczyń glinianych, częściowo zdobionych, wśród których było kilka fragmentów o ostrych załamach brzuśca, charakterystycznych dla ceramiki z IV okresu epoki brązu (1000–800 p.n.e.). Natomiast około 700 m od wsi Chudaczewko i około 200 m na północ od drogi Chudaczewko–Pieńkówko, na polu rolnika Gustawa Riewolda, w 1929 roku znaleziono w czasie kopania ziemniaków toporek kamienny o pięciobocznym zarysie (ryc. 3c). Zabytek niegdyś znajdował się w szkole w Chudaczewku, następnie w Muzeum w Darłowie, a obecnie w Koszalinie. Podobne toporki pięcioboczne, które były użytkowane przez ludność kultury łużyckiej, znaleziono w Pałótku w 1925 roku przy drodze do Pałowa, gdzie była strzelnica, a także w miejscowości Pieszcz, który to zabytek znajduje się też w zbiorach koszalińskiego muzeum (ryc. 2g)<sup>9</sup>.

W pobliżu wsi Nosalin zlokalizowanych zostało w okresie międzywojennym osiem cmentarzysk ciałopalnych datowanych przez D. von Kleista na V–VI EB, z których przynajmniej stanowiska 3 i 4 można uważać za założone przez plemiona kultury łużyckiej. Odkryto tam nieokreśloną liczbę grobów popielnicowych obsypanych resztkami stosu, które niestety zostały zniszczone. Tylko część

<sup>9</sup> Archiwum Muzeum w Koszalinie, teczki nr 1048, 1049, 389, 411, 404/S.

naczyń zabezpieczył nauczyciel Segler w 1931 roku. Pochówki na tych cmentarzyskach, w postaci grobów skrzynkowych z urnami czapkowatymi, kontynuowała ludność kultury pomorskiej. Podobnie było na stanowiskach w miejscowościach Kanin, Bylica, Dzierżęcín, gdzie cmentarzyska kultury łużyckiej były później w użytkowaniu kultury pomorskiej, a następnie plemion okresu przedrzymskiego i okresu wpływów rzymskich (Kleist 1955: 27, 31, 25, 34).

Osady ludności kultury łużyckiej, czytelne obecnie w terenie na podstawie materiału ceramicznego i przypadkowo odsłanianych obiektów (jamy, paleniska), powstawały szczególnie często w młodszej epoce brązu i na początku wczesnej epoki żelaza (1000–650 p.n.e.). Urozmaicona rzeźba terenu, sąsiedztwo dużej rzeki Wieprzy i rozległego akwenu, jakim jest jezioro Wicko, a także liczne lokalne cieki wodne, dopływy Wieprzy stanowiły dogodne warunki do rozwoju osadnictwa. Znamy je z odkryć przedwojennych, zabezpieczanych głównie przez wiejskich nauczycieli, którzy przekazywali informacje i zabytki do ówczesnego Muzeum w Darłowie. Zebrał je później i publikował D. von Kleist (1955).

Podstawą do analizy zasiedlenia tych terenów przez ludność kultury łużyckiej są ślady, punkty osadnicze i osady zarejestrowane w trakcie badań powierzchniowych AZP. Na 10 arkuszach badawczych, które przypadają na gminę Postomino, zadokumentowano 25 punktów osadniczych kultury łużyckiej. Jednak trzeba zaznaczyć, że ponad 220 stanowisk dostarczyło materiału ceramicznego mało charakterystycznego, mogącego stanowić pozostałość zarówno kultury łużyckiej, jak i pomorskiej (materiały ceramiczne z badań powierzchniowych obydwu kultur w niektórych wypadkach są trudne do rozróżnienia).

Z ludnością kultury łużyckiej wiąże się szereg ciekawych odkryć znalezisk luźnych z brązu oraz tzw. „skarbów”, czyli gromadnych depozytów brązowych złożonych w celach kultowych lub ekonomicznych w środowiskach nieodwracalnych (bagnó, rzeka) lub bezpiecznych, w mniemaniu ówczesnego człowieka (w jamie, pod kamieniem itp.) z zamiarem podjęcia w odpowiednim czasie. Są to przede wszystkim ozdoby ciała i odzieży oraz narzędzia. Nie podjęte w tamtych czasach, odkrywane są współcześnie. Obejmują one zarówno „importy” ze strefy nordyjskiej, jak i miejscowe naśladownictwa obcych wzorów.

Efektowny „skarb” łużycki, składający się z 16 przedmiotów brązowych, znamy z Korlina (Tabl. I), datowany na V okres EB

(900–700 p.n.e.). Znaleziony został przypadkowo w 1929 roku podczas prac regulacyjnych w rowie młyńskim, na głębokości 1,20 m, na łące należącej do rolnika z Korlina – Tramborga, w „pojemniku wydłubanym z drzewa”, który rozleciał się przy odkryciu. Łąka należała do majątku Królewo. Również obecnie teren ten znajduje się w administracyjnych granicach wsi Królewo i stąd też w najnowszych opracowaniach dokumentacyjnych materiałów AZP figuruje pod tą miejscowością. Skarb zawierał siekierkę brązową z górnymi skrzydełkami i uszkiem, dwie ozdobne tarczki z guzem, trzy wiśiorki ażurowe i płytkę ozdobną do uprzęży końskiej, również dwa zestawy brząkałów, dwa guzy-łączniki do uprzęży końskiej, szpilę brązową oraz „importy” nordyjskie, m.in. dwie zapinki płytowe, w tym jedną z ornamentem podkowiastym i trzy fragmenty szpil brązowych. Zabytki znajdują się w Muzeum w Koszalinie (Blajer 2001: 346).

Z początkiem VII wieku p.n.e. w całej Europie rozpoczęły się zmiany klimatyczne – przejście od okresu subborealnego do subatlantyckiego. Stałe ochłodzenie połączone ze zwiększoną ilością opadów doprowadziło z czasem do podniesienia poziomu wód w jeziorach i rzekach oraz zalania terenów intensywnie dotychczas zasiedlonych. Osadnictwo przenosi się na wyższe terasy. Następuje szczytowy okres rozwoju kultury łużyckiej, przypadający na wczesny okres epoki żelaza, który uzyskał także nazwę okresu halsztackiego (od wielkiego cmentarzyska w Hallstatt w Górnej Austrii) podzielonego na fazę starszą (Ha C) i młodszą (Ha D).

W starszej fazie okresu halsztackiego (700–550 p.n.e.), we wschodniej części Pomorza, nadal rozwija się kultura łużycka, współwystępując już z elementami przypisywanymi nowej jednostce taksonomicznej, określanej kulturą pomorską (KPM) lub wschodniopomorską. Jest to okres przełomu w znaczeniu schyłku kultury łużyckiej i pierwszego etapu kultury pomorskiej, określanej jako tzw. faza wielkowiejska, kiedy dochodzi do zmiany w sferze wierzeń i do zróżnicowania konstrukcji grobów i form naczyń. Trzeba jednak od razu zaznaczyć, że naczynia osadowe obu kultur nie wykazują istotnych różnic. Cmentarzyska okresu Ha C zawierają zarówno cechy schyłku kultury łużyckiej, jak i wczesne cechy „pomorskie”, z przewagą tych ostatnich. Kwestia pewnego przypisania zabytków fazy wielkowiejskiej konkretnej kulturze nie została jednoznacznie rozwiązana. Główną przyczyną jest niedostateczny stan rozpoznania źródeł (brak kompleksowo badanych

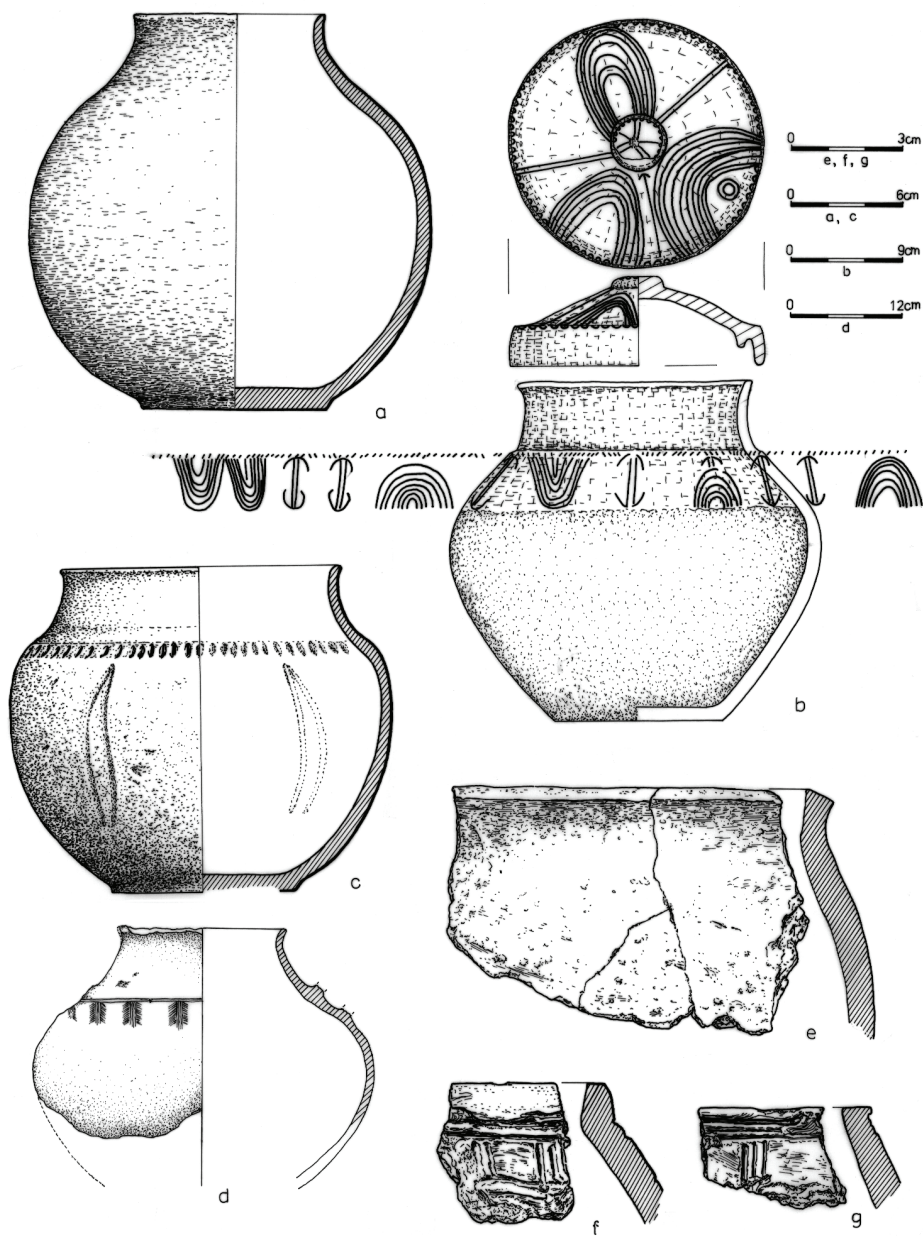

Ryc. 6. Naczynia i fragmenty ceramiki z gminy Postomino: a – Jarosławiec (KPM); b – Pałówko (KPM); c – Pieńkowo (KPM); d – Mastowice (KPM); e – Pałówko (WŚ); f – Marszewo (WŚ). Rys. B. Kammer

stanowisk), a także brak precyzyjnie określonych wyznaczników kulturowych (Malinowski 1989; Podgórski 1989). Rozległe stanowiska z tej fazy, takie jak Bylica, stan. 1, czy Dzierżęcín, stan. 3, zawierają elementy osadowe i sepulkralne obydwu kultur (ryc. 4h). Stanowiska z okresu Ha C odnotowane są w: Nosalinie (stan. 3 i 4), Masłowicach (ryc. 6d), Pieńkowie (stan. 3), Postominie, Wilkowicach (stan. 1) i w wielu innych miejscowościach. Również punkty osadnicze z badań AZP (221) datowane są materiałem ceramicznym na KŁ/KPM<sup>10</sup>.

### 3.5. Plemiona kultury pomorskiej

Młodsza faza wczesnej epoki żelaza (Ha D) przynosi szereg wydarzeń politycznych. Od połowy VI wieku p.n.e. nastąpiło nie spodziewane załamanie się osadnictwa kultury łużyckiej. Spowodowane było ono prócz przyczyn klimatycznych także napływem koczowniczych Scytów ze stepów nadczarnomorskich do Kotliny Karpackiej i ich łupieżczymi wyprawami doprowadzającymi do załamania dotychczasowych struktur i przede wszystkim do przerwania szlaków handlowych ze światem środkowonaddunajskim (Chochorowski 1999: 323). Równocześnie z północy płyną nowe prądy kulturowe, których reprezentantem była kultura pomorska, która z Pomorza Gdańskiego rozprzestrzeniła się na całe Pomorze Środkowe, Kujawy, Wielkopolskę, Śląsk.

Gospodarka tej ludności w większym stopniu bazowała na hodowli zwierząt aniżeli uprawie roli, a to z kolei umożliwiało częstsze zmiany miejsca pobytu, stąd też duża liczba małych osad i cmentarzysk. Dominują mniejsze nekropole z charakterystycznymi grobami skrzynkowymi, wewnątrz których znajdują się popielnice, niekiedy pięknie zdobione lub posiadające wizerunek twarzy (nos, oczy, usta, uszy), czasami upięksovanej ozdobami. Charakterystyczne dla młodszej fazy okresu halsztackiego (Ha D) groby skrzynkowe odnotowano w 21 miejscowościach na terenie gminy, a w obrębie paru z nich wystąpiło po kilka takich cmentarzysk, np.: Pałówko – 3, Masłowice – 3, Nosalin – 8, Pieszcz – 5. Najczęściej szczęśliwy przypadek sprawia, że natrafia się na groby skrzynkowe kultury pomorskiej, głównie podczas prac polowych, leśnych, budowy dróg czy też wybierania żwiru. Cmentarze bowiem ludność tej

<sup>10</sup> Archiwum Muzeum w Koszalinie,teczka nr 1737/S.

kultury zakładała najczęściej na stokach nasłonecznionych niewielkich wyniesień, w pobliżu wody. Budulca nie brakowało na pagórkowatym i kamienistym Pomorzu.

Penetrację cmentarzysk tej kultury na terenie gminy Postomino zapoczątkowały odkrycia z końca XIX wieku, kiedy rozwijała się budowa dróg, kolei, zabudowań dworskich, kościołów itp. inwestycji, do których realizacji potrzebny był kamień. Najczęściej wiadomości o odkryciach docierały do nauczycieli, którzy z zasady zabezpieczali wykopaliska, a następnie informowali o nich powiatowych opiekunów zabytków lub Muzeum w Szczecinie, gdzie zwykle trafiały znaleziska.

W latach 1892–1893 kilka cmentarzysk KPM zabezpieczył i opublikował informację o nich Adolf Stubenrauch ze Szczecina, kustosz zbiorów Towarzystwa Historii i Starożytności Pomorza. Na przykład w Bylicy na „pięknej Górze” (stan. 1), o których już wspominałem, a gdzie jeszcze w 2002 roku natrafiłem na niszczone nadal groby skrzynkowe, czy też w Rusinowie (stan. 1), gdzie w trakcie kopania ziemniaków młynarz Schumacher zgłosił odkrycie wielu popielnic. W obrębie Rusinowa już w 1865 roku miejscowy sołtys Gehrke na swoim polu znalazł kilka skrzyń kamiennych wyposażonych w naczynia, wewnątrz których były szpile brązowe (ryc. 7c, d, e). Zabytki trafiły do Królewskiego Muzeum Etnologicznego w Berlinie, ale wiadomość o nich spisał kolejny sołtys tej wsi w 1893 roku<sup>11</sup>. Inne cmentarzysko w okolicach Rusinowa, na wzgórzu *Vossberg* położonym około 350 m na wschód od szosy Barzowice–Rusinowo, zniszczył w czasie orki gospodarz Beckmann w latach 30. XX wieku. Stanowisko zlustrował D. von Kleist, a uratowane zabytki przekazał do *Heimatmuseum* w Darłowie. Pod koniec XIX wieku (1893) także w Masłowicach (stan. 4) przypadkowo zniszczono trzy groby skrzynkowe z urnami czapkowatymi<sup>12</sup>.

Wiele cmentarzysk KPM, o których mamy archiwalne wiadomości, odkryto w latach 1925–1939. Na uwagę zasługuje cmentarzysko zlokalizowane w pobliżu Pałówka, a w szczególności stan. 2, położone około 500 m na północny zachód od wsi, gdzie w 1930 i 1938 roku przypadkowo natrafiano na groby skrzynkowe z bogato

<sup>11</sup> Archiwum Muzeum w Koszalinie,teczka nr 413/S (*Königliches Museum für Völkerkunde zu Berlin, Sammlung vor und=frühgeschichtlicher Alterthümer Fragebogen*).

<sup>12</sup> Archiwum Muzeum w Koszalinie,teczka nr 400/S.



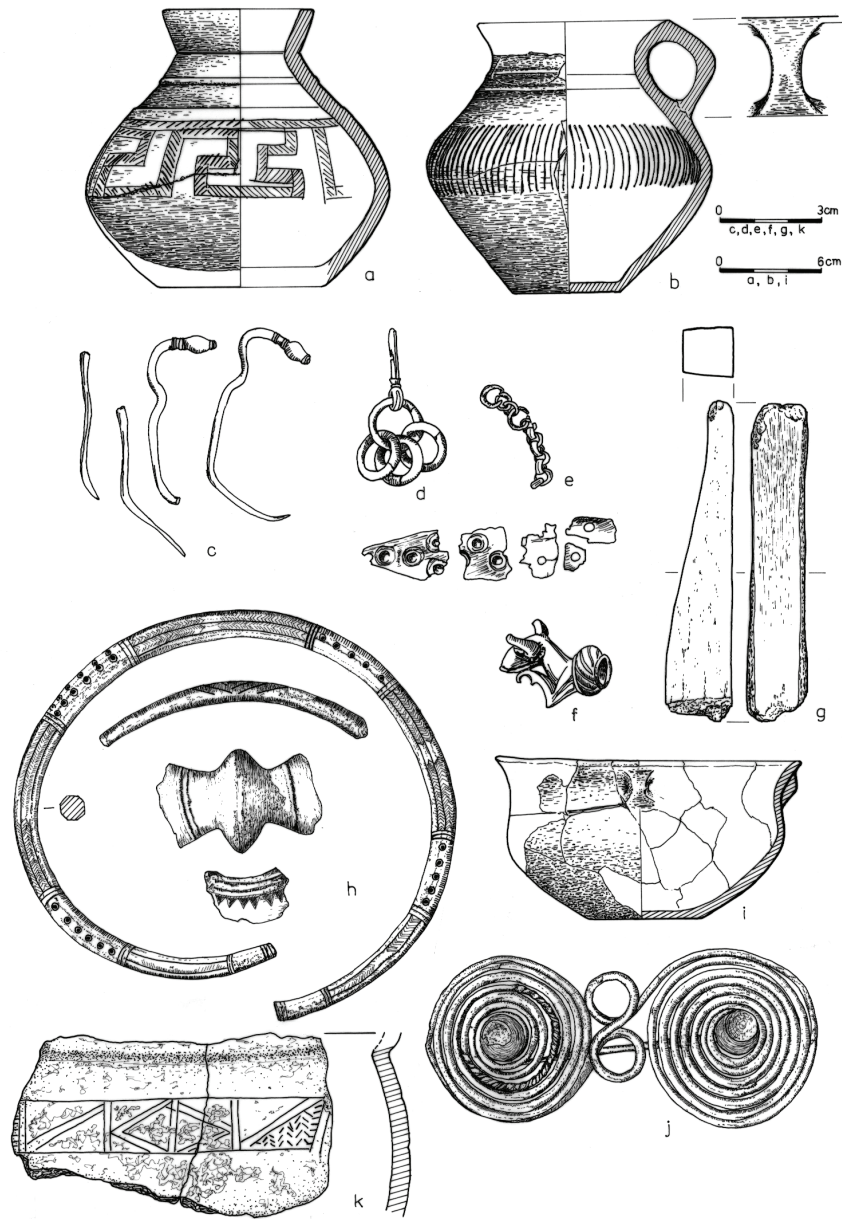

Ryc. 7. Naczynia, zabytki kamienne i brązowe z gminy Postomino: a – Postomino (WOR); b, i – Łącko (WOR); c, d, e – Rusinowo (EB); f – Rusinowo (WOR); g – Łącko (WŚ); h, j – Dzierżęcin – skarb brązowy (HaD) – bez skali; k – Bylica (MOPR).  
Rys. B. Kammer

ornamentowanymi popielnicami (ryc. 4g; 5a; 6b). Podobnie też w Staniewicach, gdzie w popielnicy znaleziono ozdoby żelazne i paciorek szklany, oraz w Pieszczu, skąd znamy cztery cmentarzyska, w tym jedno z dziesięcioma grobami odsłoniętymi w 1932 roku. Z cmentarzysk niszczonych przypadkowo w miejscowościach: Wszędzień, Korlino, Chudaczewko, Jarosławiec, Pieńkowo mamy w zbiorach koszalińskich uratowane popielnice (ryc. 6a, c).

Ludność kultury pomorskiej odznaczała się szczególnieymi zdolnościami w zakresie metalurgii brązowej, toteż potrafiła wykonywać tak okazałe ozdoby, jak napierśniki zbudowane z kilku lub kilkunastu zdobionych pierścieni, ozdoby obręczowe, np. nagolenniki wewnątrz puste, lite naszyjniki ośmiograniaste czy też kołnierżowate z płyt, a także zapinki okularowate dużych rozmiarów, itp., będące częściowo importami „nordyjskimi” oraz wyrobami miejscowymi (Fogel 1988). „Skarby” brązowe takich ozdób znane są też z Ziemi Postomińskiej z miejscowości Dzierżęcina i Pieszczę, datowane na młodszy okres halsztacki (Ha D).

Z Dzierżęcina (*Dörsentin*) pochodzi resztką skarbu(?) lub może tylko złom brązowy rzemieślnika-odlewcy, znaleziony w 1936 roku w nieokreślonych okolicznościach, w odległości 0,5 km od wybijiska określanego jako *schönen Berg*, w pobliżu Bylicy. Składał się on z brązowej zapinki okularowatej importowanej z obszaru kultury łużyckiej, ośmiograniastego naszyjnika zdobionego motywem wytłaczanych dołków i „jodełki”, stanowiący wyrób miejscowy, fragmentu naszyjnika kołnierżowatego i fragmentu pierścienia bransolety nerkowej (ryc. 7h, j – Kleist 1955: 15, poz. 287, Taf. 12: 3a–e). Zabytki eksponowane są na wystawie archeologicznej Muzeum w Koszalinie. Z Pieszczę (*Peest b. Zitzewitz*) natomiast znane są cztery puste nagolenniki z otwartymi końcami, z których dwa były bogato ornamentowane, odkopane przez niejakiego Lehrke w bagnie na głębokości około 2,50 m w czerwcu 1888 i jesienią 1890 roku (Schacht 1982: 74, nr 34). Dwa z nich znajdowały się dawniej w Muzeum w Szczecinie, dwa później odkryte w Muzeum w Darłowie (ryc. 5d). Analogiczne ozdoby na Pomorzu Środkowym spotykamy w skarbie z Malczkowa gm. Potęgowo, z Kwisna gm. Miastko i z miejscowości nieznananej z powiatu słupskiego, które są w zbiorach koszalińskiego muzeum (Skrzypek 1995).

Schyłkowy okres rozwoju kultury pomorskiej przypada na wczesny i środkowy okres lateński (LT A-B 400–150 p.n.e.). Posuwając się w czasie wczesnego okresu lateńskiego w głąb teryto-

rium kultury łużyckiej i oddalając od swej pierwotnej kolebki na Pomorzu Gdańskim, ludność kultury pomorskiej wchodzi w związku krwi z ludnością kultury łużyckiej i stopniowo asymiluje się. Uwidacznia się to w zakresie zmiany dotychczasowej formy popielnic gruszkowatych typu urn twarzowych na rzecz naczyń baniastych, szerokootworowych, o schropowaconych powierzchniach zdobionych u nasady szyjki często ornamentem dołków paznokciowych. Następuje też stopniowe zastępowanie „rodzinnych” grobów skrzynkowych grobami jednostkowymi ze zwykłym obwarowaniem, a także pojawienie się grobów jamowych obsypanych resztkami stosu, popielnicowych z obwarowaniem i bez oraz grobów kloszowych (Malinowski 1969). Tego typu groby datowane na LT A/B spotykane są na dotychczas już wymienianych stanowiskach z gminy Postomino, np. w: Pałótku (stan. 1), w Staniewicach (stan. 2 – ryc. 5b), w Korlinie, Bylicy (stan. 1), Kaninie (stan. 2) i innych.

Osad kultury pomorskiej badanych wykopaliskowo, a przynajmniej sondażowo, znamy dotąd niewiele. Te, które przypadkowo rozpoznano, są rezultatem innych poszukiwań weryfikacyjnych prowadzonych w latach 1972–1973 przez KAP UAM w Poznaniu (mgr Cz. Strzyżewski) na stanowiskach, gdzie w przeszłości odkryto bogate groby z okresu późnolateńskiego i rzymskiego. W tym celu prowadzono badania sondażowe rozległej piasznicy koło Postomina, przy szosie do Możdżanowa, gdzie w 1917 roku odkopano przypadkowo tzw. „grób książęcy” z wczesnego okresu rzymskiego. W ich wyniku odsłonięto jamę z konstrukcją kamienną i zebrano ponad 200 fragmentów ceramiki datowanej m.in. na wczesny okres epoki żelaza. Przy okazji prowadzono w pobliżu badania powierzchniowe, w rezultacie których zarejestrowano jeszcze dwa stanowiska z materiałem ceramicznym kultury pomorskiej. Również w piasznicy w pobliżu Naćmierza, przy szosie do miejscowości Wszędzień, prowadzono w 1972 roku badania sondażowe, w trakcie których odkryto jamę gospodarczą z ponad 150 fragmentami naczyń kultury pomorskiej z wczesnego okresu epoki żelaza. Podobną osadę zlokalizowano w 1972 roku w Bylicy (stan. 4) na wyniesieniu użytkowanym jako piasznica, gdzie zebrano ponad 300 fragmentów ceramiki oraz żarno kamienne przynależne do kultury pomorskiej<sup>13</sup>.

<sup>13</sup> Archiwum Muzeum w Koszalinie,teczki nr 378, 1068, 411, 387/S.

### 3.6. Społeczeństwa schyłku starożytności

Ludność kultury pomorskiej zajmowała te tereny jeszcze w starszym okresie przedrzymskim, aż do II wieku p.n.e. W młodszym okresie przedrzymskim (późnolateńskim) w miejscu wielkiego cyklu kulturowego łużycko-pomorskiego docierają na teren Pomorza wpływy wysoko rozwiniętej kultury celtyckiej z południowo-zachodniej Europy. U schyłku okresu późnolateńskiego na ziemiach polskich następuje czas głębokich przemian, których wynikiem jest nowa sytuacja kulturowa, doprowadzająca do powstania ugrupowań kultury oksywskiej, zajmującej Pobrzeże Słowińskie i Pojezierze Drawskie, a także Powiśle i Ziemię Chełmińską. Dla tych ugrupowań cechą obrządku pogrzebowego było składanie spalonych szczątków w grobach jamowych bezpopielnicowych i popielnicowych oraz wkładanie do grobu elementów uzbrojenia, niekiedy narzędzi. Żelazo było najczęściej stosowanym metalem. Gęstość sieci osadniczej na Pomorzu, w porównaniu z sytuacją w okresie halsztackim, była jednak zdecydowanie słabsza.

Na obszarze gminy Postomino nie stwierdzono dotychczas zbyt liczne go osadnictwa z tego okresu. Niewątpliwie najciekawszych materiałów dostarczyło stanowisko w Bylicy (stan. 1) oraz stanowisko w Dzierżęcinie (stan. 3) (por. też Ciesielski, Wawrzyniak w tym tomie). Z nekropoli w Bylicy na okres późnolateński datowana jest żelazna zapinka, czerpak z uchem, szpila żelazna, pierścionek z drutu brązowego i fragmenty zdobionych naczyń (ryc. 7k). Z tych XIX-wiecznych odkryć tylko fragment naczynia zachował się w zbiorach Muzeum w Koszalinie, pozostałe zabytki znajdowały się niegdyś w Muzeum w Szczecinie. Z wielokulturowego stanowiska w Dzierżęcinie (stan. 3), położonego niegdyś na terenie piasznicz niejakiego Paula Müllera, gdzie wystąpiły obiekty osadowe i sepulkralne datowane od okresu halsztackiego C do okresu wędrówek ludów, w trakcie badań wykopaliskowych w latach 1972–1973 natrafiono również na osadę z okresu późnolateńskiego i wczesnorzymskiego z charakterystycznym materiałem ceramicznym z tzw. wylewami facetowanymi (Strzyżewski, Żurawski 1973: 99; według aktualnego podziału administracyjnego stanowisko znajduje się w granicach miejscowości Naćmierz – AZP 8-25/8) (Tabl. II: A). Z Naćmierza (stan. 2) pochodzi poza tym naczynie późnolateńskie znalezione w okresie międzywojennym, które znajduje się w Muzeum w Koszalinie. W Rusinowie (stan. 2) na polu Beckmanna

w 1892 roku odkryto grób popielnicowy, gdzie w naczyniu (uległo zniszczeniu) złożony był żelazny grot oszczepu o długości 23 cm, fragment obosiecznego miecza i kółko żelazne. Zabytki znajdują się dzisiaj w Muzeum Narodowym w Szczecinie<sup>14</sup>. Na powierzchni tego cmentarzyska znaleziono wówczas nie spotykany często zabytek, jakim jest okucie dolne rogu do picia z brązu o długości 3 cm, zdobione ukośnymi żłobkami o zakończeniu w kształcie realistycznej głowy byka (ryc. 7f), które znajduje się w koszalińskich zbiorach (Andrzejowski 1991: 92, nr 264). Wspomnieć jeszcze należy o skorupach naczynia późnolateńskiego znalezionych około 1917 roku w piasznicy w pobliżu Postomina, które dawniej znajdowały się w *Heimatmuseum* w Darłowie<sup>15</sup>.

Brak badanych wykopaliskowo stanowisk z tego okresu na Ziemi Postomińskiej uniemożliwia właściwe nakreślenie sytuacji osadniczej i kulturowej na tym obszarze na przełomie I wieku p.n.e. i I wieku n.e. Pewien obraz dają jedynie badania powierzchniowe w ramach AZP, które ujawniły 52 punkty osadnicze z okresu późnolateńskiego (MOPR) i wczesnorzymskiego (WOR), m.in. w okolicach: Rusinowa (6 stanowisk), Bylicy (5 stanowisk), Naćmierza (7 stanowisk), Kanina, Pałowa, Postomina (razem 12 stanowisk) czy też Złakowa i Górska (ryc. 1).

Następny etap przemian kulturowych i osadniczych na terenie gminy Postomino, przypadający na czasy od drugiej połowy I wieku n.e. do początków III wieku n.e., łączy się z rozwojem osadnictwa kultury wielbarskiej. Była ona rezultatem przekształcenia się kultury oksywskiej pod wpływem inspiracji płynących ze strefy Cesarstwa Rzymskiego, docierających na północ dorzeczem Łaby, a dalej południowym wybrzeżem Bałtyku, a także oddziaływań ze Skandynawii i Nadłabia. W aspekcie etnicznym kultura ta, zapewne niejednorodna, skupiała miejscową społeczność Wenetów, jakieś plemiona wczesnogermańskie i na pewno przybyłych ze Skandynawii Gotów i Gepidów, udających się na początku III wieku n.e. nad Morze Czarne (Wołągiewicz 1981).

W gospodarce we wczesnym okresie rzymskim nie nastąpiły radykalne zmiany. Rozwój dalekosiężnej penetracji politycznej prowadzonej przez Cesarstwo Rzymskie zaktywizował w znakomity sposób wymianę handlową. Pojawiły się wyroby pochodzenia obcego

<sup>14</sup> Karty katalogowe zbiorów MNSZ – nr kat. 7093.

<sup>15</sup> Archiwum Muzeum Narodowego w Szczecinie, teczka nr 1289.

(importy), jednocześnie na miejscu wykonywano niektóre ich naśladownictwa. W kulturze duchowej, zwłaszcza w obrządku pogrzebowym, nastąpiły zmiany. Upowszechniają się cmentarzyska birytualne (pochówki szkieletowe i ciałopalne), płaskie i kurhanowe. W sposobach wyposażania zmarłych uwagę zwraca bogactwo stroju zmarłego, który ozdabiano metalowymi detalami wykonanymi z brązu i srebra, rzadziej ze złota, w postaci: zapinek, bransolet, szpil, okuc pasa, kolii paciorków szklanych i bursztynowych, a także zwyczaj wkładania do grobu naczyń, niekiedy brązowych lub szklanych, importowanych z terenów Cesarstwa Rzymskiego. Niektóre pochówki podkurhanowe, bogato wyposażone, identyfikuje się z pochówkami naczelników plemiennych. Nic więc dziwnego, że nazywa się je umownie „grobnami książęcymi”.

Najbardziej znane cmentarzysko birytualne z tzw. „grobnem książęcym” (ryc. 8) odkryto w 1917 roku w piasznicy zlokalizowanej na południe od Postomina (stan. 2). Pod kurhanem, we wschodniej ścianie żwirowni, około 0,75 m pod powierzchnią ziemi, w wyłożonej kamieniami komorze grobowej o długości 4 m i szerokości 3 m, otoczonej kamiennym wieńcem, leżał płasko dobrze zachowany szkielet z głową skierowaną na północ. Wyposażenie grobu było imponujące. Przy szkielecie stało rzymskie brązowe wiadro, brązowy rondel z półkolistym otworem w ręczce, sprowadzony na Pomorze ze słynnych warsztatów w Kapui, brązowe cedzidło (sito), brązowe lustro, dwie germańskie zapinki brązowe, złoty pierścienek, brązowa sprzączka do pasa, brązowe okucie i skorupy gliniane (ryc. 9; Kleist 1955: 33, nr 669, tabl. 25: 1a–h; Eggers 1955: 701). Zabytki trafiły do Muzeum w Szczecinie, gdzie część z nich jest do dzisiaj.

W sąsiedztwie odkryto grób ciałopalny z czarno-szarym naczyniem zdobionym motywem meandra, z zapinką brązową – oczkowaną, i brązowym wisiorkiem kulistym. Naczynie znajduje się w Muzeum w Koszalinie (ryc. 7a), pozostałe zabytki zaginęły. W 1972 roku badania sondażowe KAP UAM w Poznaniu (Cz. Strzyżewski) na tym obiekcie nie doprowadziły do odkrycia kolejnych grobów, zlokalizowano natomiast jamę z większą liczbą ceramiki datowanej na okres rzymski oraz wczesny okres epoki żelaza<sup>16</sup>.

W Pieńkowie w latach 80. XIX wieku odkryto przypadkowo grób szkieletowy kultury wielbarskiej usytuowany pod kurhanem, wyposażony w złoty pierścień i grzebień rogowy. W Łącku natomiast,

<sup>16</sup> Archiwum Muzeum w Koszalinie,teczka nr 411/S.

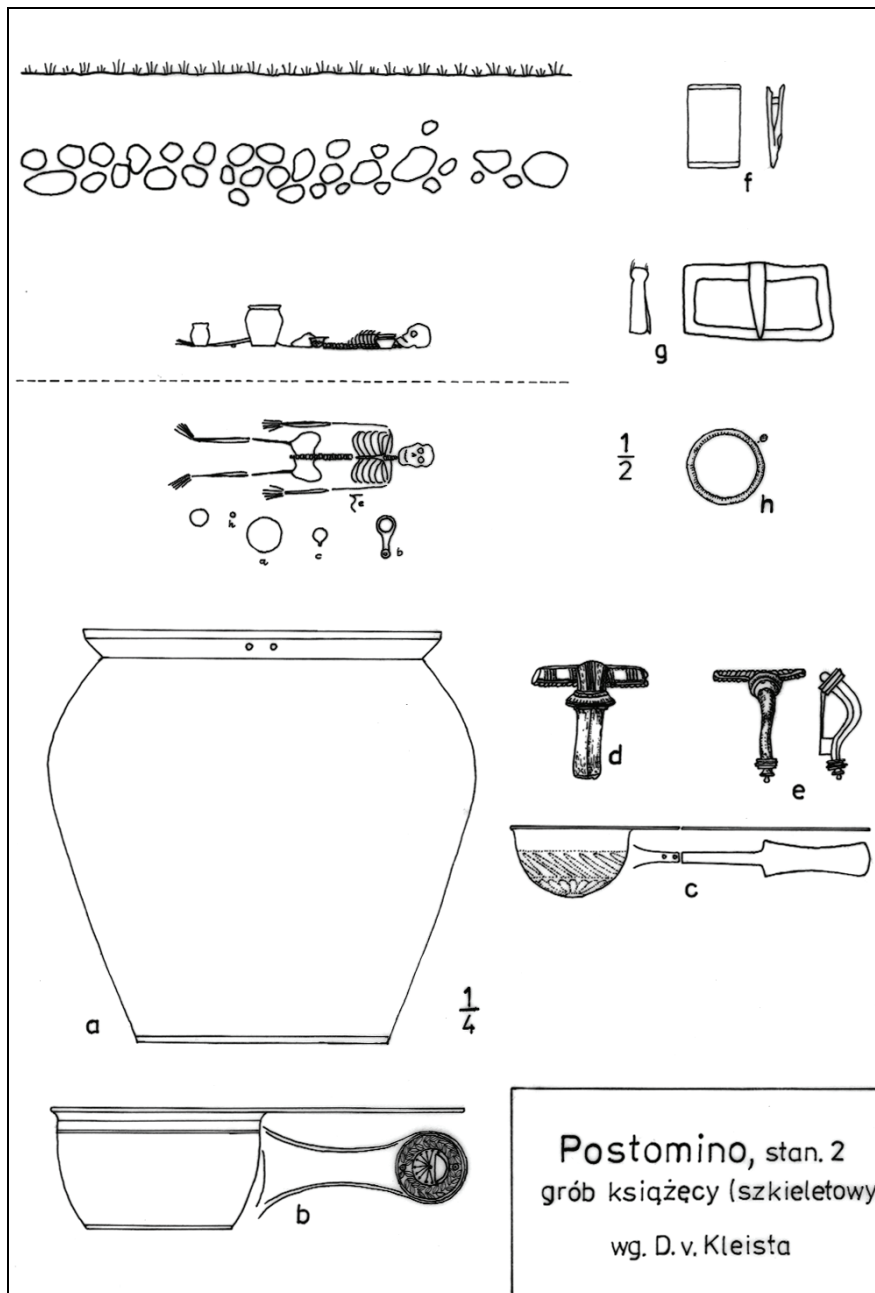

Postomino, stan. 2  
grób książęcy (szkieletowy)  
wg. D. v. Kleista

Ryc. 8. Grób szkieletowy, tzw. książęcy, z Postomina (POR) (źródło: Kleist 1955).  
Rys. A. Wołoszyn

w obrębie wsi, przed 1940 rokiem natrafiono na grób ciałopalny ze starszego okresu rzymskiego, w którym była głęboka misa gliniana zdobiona żłobkiem dookolnym i czarno-brązowy dzban ornamentowany parą poziomych żeberk i pionowymi żłobkami na brzuścu (ryc. 7b, i), a w pobliżu znaleziono też dwa paciorki bursztynowe (Lissauer 1887: 162). Zabytki znajdują się obecnie w zbiorach koszalińskiego muzeum. Pojedyncze fragmenty naczyń z okresu rzymskiego znane są z Pałowa, a z miejscowości Wszędzień paciorek bursztynowy znaleziony w żwirowni<sup>17</sup>.

O intensywności osadnictwa kultury wielbarskiej we wczesnym okresie rzymskim na terenie gminy Postomino świadczą zlokalizowane w wyniku badań AZP ślady osadnictwa, obozowiska i osady w liczbie około 110 punktów osadniczych zarejestrowanych głównie w rejonie Postomina, Rusinowa, Naćmierza, Pieńkowa i Nosalina (ryc. 1).

Przemiany kulturowe i osadnicze na Pomorzu na początku późnego okresu rzymskiego (III–IV wiek n.e.), wywołane przemieszczaniem się małych plemion germańskich wzdłuż dorzecza Odry, a nieco później wędrownymi Gotów i Gepidów wraz ze sprzymierzonymi z nimi plemionami na tereny położone na północ od Morza Czarnego, znalazły swoje odzwierciedlenie w uformowaniu się na Pomorzu Zachodnim nowego ugrupowania kulturowego, jakim była grupa dębczyńska (nazwa od stanowiska w Dębczynie k. Białogardu; Machajewski 1995). Etnicznie była to grupa niejednorodna, uformowana przez społeczności o tradycji wenedzkiej oraz plemiona nadłabskie i skandynawskie. W tym okresie sieć osadnicza uległa wyraźnemu rozrzedzeniu. Wiele osad i cmentarzysk dotychczas używanych zostało opuszczonych. Pojawiają się nowe, w określonych skupieniach, współlegzystujące z sobą w bezpośrednim sąsiedztwie. Następuje rozwój kontaktów i wymiany handlowej za pośrednictwem Wysp Duńskich z Nadłabiem i Nadrenią, a także Skandynawią, zwłaszcza z Bornholmem i Gotlandią.

Brak jest znalezisk z tego czasu na omawianym terenie, co nie oznacza, że tereny te nie były zasiedlone. I tutaj wyniki badań powierzchniowych w ramach AZP dają nam możliwość pogłębienia wiedzy do tego okresu u schyłku starożytności. Dotychczas zlokalizowano 26 punktów osadniczych, głównie w okolicach: Bylicy, Dzierżęcina, Korlina, Górska i Rusinowa, wyznaczonych ceramiką

<sup>17</sup> Archiwum Muzeum w Koszalinie,teczka nr 1098/S.



zaklasyfikowaną do grupy dębczyńskiej schyłku starszego i późnego okresu rzymskiego.

Koniec kultury o tradycjach „rzymskich” zbiega się na ziemiach polskich z głębokimi przemianami kulturowymi i gospodarczymi związanymi niewątpliwie ze splotem wydarzeń określanych jako „wędrowki ludów” (375–576 n.e.). Rozbicie państwa Gotów nad Morzem Czarnym przez koczowniczych Hunów pochodzenia daleko-wschodniego wywołało niepokoje na granicy Cesarstwa Rzymskiego. Wypadki na południu Europy nie pozostały bez wpływu na oblicze kulturowe społeczności zamieszkujących basen Morza Bałtyckiego.



Ryc. 9. Dzierżecin, gm. Postomino (stan. 3). H.J. Eggers (z laską) ze Szczecina w trakcie badań wykopaliskowych w 1940 roku. © Muzeum Narodowe w Szczecinie, repr. I. Łukjaniuk

Skupiska ludności germańskiej należącej do tzw. grupy dębczyńskiej w ciągu drugiej połowy V wieku n.e. częściowo wywędrowały z tych terenów. Niektóre plemiona germańskie z południa Europy (np. Herulowie) postanowiły wrócić do swych macierzystych siedzib w Europie Północnej. Pomorze stało się również obszarem różnokierunkowych wędrowek ludów. Świadectwem pozostania

pewnych grup plemiennych tzw. grupy dębczyńskiej na terenie gminy Postomino jest stanowisko nr 3 w Dzierżęcinie, gdzie badania wykopaliskowe w 1939 i 1940, a także w latach 1972–1973 ujawniły obiekty sepulkralne z okresu późnorzymskiego i wędrówek ludów (IV–V wiek n.e.) oraz osady z tego okresu i ślady osadnictwa wczesnośredniowiecznego w części południowo-wschodniej tego rozległego wybierzyska<sup>18</sup>. Stanowisko w Dzierżęcinie wyznacza ostatni etap rozwoju kultury starożytnej na terenie Pomorza (ryc. 9, 10; Tabl. II: B).



Ryc. 10. Dzierżęcin, gm. Postomino (stan. 3). H.J. Eggers przy eksploracji obiektów w trakcie badań wykopaliskowych w 1940 roku. © Muzeum Narodowe w Szczecinie, repr. I. Łukjaniuk

### 3.7. Okres wczesnośredniowieczny

Pojawienie się najwcześniejszych śladów osadnictwa łączonego z kulturą wczesnego średniowiecza, a tym samym Słowian, na Ziemi Postomińskiej przypada na przełom VI i VII wieku. Na tym

<sup>18</sup> Archiwum Muzeum w Koszalinie,teczka nr 387/S.

terenie mamy zarejestrowane trzy stanowiska datowane wczesną ceramiką typu „Dziedzice”, odkryte w trakcie badań AZP (arkusz 9-26, 9-27). W miejsce dotychczasowych wspólnot rodowo-plemiennych zaczęła się kształtować organizacja wspólnot terytorialnych, które w VIII–IX/X wieku wyparły z tego podłoża silne organizacje plemienne, których istnienie potwierdzają źródła pisane i archeologiczne. Na ten okres przypada rozwój budownictwa obronnego (grodowego) i osad przygrodowych. Na omawianym terenie nie mamy zbyt wiele źródeł archeologicznych dotyczących tego okresu. Rozpoznanie powierzchniowe 23 osad i zarejestrowanie jednego domniemanego grodziska w Wicku Morskim daje niewielką możliwość do naświetlenia stosunków społeczno-gospodarczych tego okresu.

Na pewno większość ze 145 śladów osadniczych oraz 22 obozowiska, które zarejestrowano na 10 arkuszach AZP, może być przyporządkowanych również do okresu rozwoju organizacji plemiennych. Narastające w ciągu etapu poprzedniego elementy stosunków feudalnych zostały przyspieszone w końcu X i na początku XI wieku na skutek włączenia części Pomorza do wczesnofeudalnego państwa polskiego. Pomimo to tendencje odśrodkowe starszyny plemiennej nieco opóźniły wykształcenie się zarówno scentralizowanej władzy książęcej w XI wieku, jak również ustroju wczesnofeudalnej państwowości, której powstanie nastąpiło na Pomorzu Zachodnim w XII wieku (Labuda 1969: 307).

Pozostałości osadnictwa słowiańskiego, w postaci materiałów ceramicznych, wystąpiły w wielu miejscowościach na terenie gminy, jednak tylko w kilku z nich natrafiono na większe osady (m.in.: Dzierżęcín, Naćmierz, Postomino, Staniewice, Chudaczewo, Pieszcz, Tyń – ryc. 1). Z badań dawniejszych wymienić należy: odkrycie osady wczesnośredniowiecznej w Pałówku (stan. 2), odnotowanej przez W. Łęgę (1930: 447, 562, nr 71, 623, nr 242), a później D. von Kleista (1955), z której pochodzi kilkadziesiąt ułamków naczyń datowanych na drugą połowę VIII wieku (ryc. 6e), zlokalizowanie w 1936 roku osady w Masłowicach, stan. 5 (Kleist 1955: 29, nr 472), a także pięciu kurhanów z pochówkami szkieletowymi i dwóch osad w Chudaczewie w 1942 roku (Kleist 1955: 21, nr 19) czy też znaleziska osetki w Łącku (ryc. 7g) i ceramiki (ryc. 6f, g) na domniamanym grodzisku w Marszewie w 1933 roku (w Postominie według H.J. Eggarsa), którego nie odnaleziono jednak w trakcie badań urzędowych KAP UAM w Poznaniu w 1968 roku (prawdopodobnie nie było to grodzisko, lecz osada nad brzegiem jeziora).

W studiach nad osadnictwem wczesnośredniowiecznym omawianego obszaru trzeba brać pod uwagę rejon między Wrześnicą, Staniewiczami i Sławskim, częściowo obejmujący gminę Postomino. Na tym obszarze znajduje się grodzisko i cmentarzysko wczesnośredniowieczne, osady otwarte oraz punkty osadnicze o bliżej nieokreślonej funkcji. To skupisko osadnicze dla okresu wczesnośredniowiecznego północno-wschodniej części Pomorza jest niezwykle istotne, bo poparte wielosezonowymi kompleksowymi badaniami wykopaliskowymi i stanowić może taki obszar bazowy dla wielokierunkowych studiów nad zasiedleniem Pobrzeża Bałtyku w okresie wczesnośredniowiecznym (Rączkowski 1992).

### Bibliografia

- ANDRZEJOWSKI J. 1991. Okucia rogów do picia z młodszego okresu przedrzymskiego i okresu wpływów rzymskich w Europie Środkowej i Północnej (próba klasyfikacji i analizy chronologiczno-terytorialnej), *Materiały Starożytne i Wczesnośredniowieczne* **6**: 7–119.
- ANONIM 1892. Zuwachs der Sammlungen, *Monatsblätter* **1892**(8): 124–128.
- ANONIM 1893. Zuwachs der Sammlungen, *Monatsblätter* **1893**(7): 110–111.
- ANONIM 1898. Zuwachs der Sammlungen, *Monatsblätter* **1898**(7): 110–111.
- ANONIM 1903. Zuwachs der Sammlungen, *Monatsblätter* **1903**(2): 30–31.
- BAGNIEWSKI Z. 1987. *Mezolityczne społeczności myśliwsko-rybackie południowej części Pojezierza Kaszubskiego*, Wrocław: Wydawnictwo Uniwersytetu Wrocławskiego.
- BAGNIEWSKI Z. 1995. Niektóre problemy chronologii mezolitu Pomorza w świetle badań na Pojezierzu Kaszubskim, [w:] *Najnowsze kierunki badań najdawniejszych dziejów Pomorza: X Pomorska Sesja Archeologów z okazji 40-lecia powrotu Pomorza do Polski, Szczecin 1985 – marzec 28–30*, W. Filipowiak (red.). Szczecin: Muzeum Narodowe, 21–45.
- BLAJER W. 2001. *Skarby przedmiotów metalowych z epoki brązu i wczesnej epoki żelaza na ziemiach polskich*, Kraków: Księgarnia Akademicka.
- CHOCHOROWSKI J. 1999. Żelazny oręż barbarzyńców – wczesna epoka żelaza poza zasięgiem cywilizacji klasycznych, [w:] *Prehistoria, Encyklopedia historyczna świata*, t. I, J.K. Kozłowski, J. Chochorowski, P. Kaczanowski. Kraków: Agencja Publicystyczno-Wydawnicza Opres, 304–395.
- CZERNIAK L. 1994. *Wczesny i środkowy okres neolitu na Kujawach*, Poznań: Wydawnictwo Naukowe UAM.
- EGGERS H.J. 1955. *Der römische Import in freien Germanien. Atlas der Urgeschichte*, Hamburg: Museum für Völkerkunde und Vorgeschichte.
- FOGEL J. 1988. „Import” nordyjski na ziemiach polskich u schyłku epoki brązu, Poznań: Wydawnictwo Naukowe UAM.
- GEDIGA B. 1978. Starszy okres epoki brązu na ziemiach polskich w zasięgu kultury „przedłużyckiej”, [w:] *Prahistoria ziem polskich*, t. III: *Wczesna epoka brązu*, A. Gardawski, J. Kowalczyk (red.). Wrocław: Ossolineum, 137–172.

- GEDL M. 1975. *Kultura przedłużycka*, Wrocław: Ossolineum.
- ILKIEWICZ J. 1995. Z badań nad kulturą typu Ertebølle na Wybrzeżu Słowińskim (Dąbki, stanowisko 9), [w:] *Najnowsze kierunki badań najdawniejszych dziejów Pomorza: X Pomorska Sesja Archeologów z okazji 40-lecia powrotu Pomorza do Polski, Szczecin 1985 – marzec 28–30*, W. Filipowiak (red.). Szczecin: Muzeum Narodowe, 65–84.
- IA 1974. *Informator Archeologiczny. Badania 1973*. Warszawa: Instytut Historii Kultury Materialnej PAN. Polskie Towarzystwo Archeologiczne i Numizmatyczne.
- JANKOWSKA D. 1980. *Kultura pucharów lejkowatych na Pomorzu Środkowym, grupa łupańska*, Poznań: Wydawnictwo Naukowe UAM.
- KERSTEN K. 1958. *Die Funde der Älteren Bronzezeit in Pommern*, Hamburg: Museum für Völkerkunde.
- KLEIST D. VON 1955. *Die urgeschichtlichen Funde des Kreises Schlawe*, Hamburg: Hamburgisches Museum für Völkerkunde und Vorgeschichte.
- KOBUSIEWICZ M. 1999. *Ludy zbieracko-łowieckie północno-zachodniej Polski*, Poznań: Wydawnictwo PTPN.
- KONDRACKI J. 1980. *Geografia fizyczna Polski*, Warszawa: PWN.
- LABUDA G. 1969. Dzieje polityczne (VI–XII wiek), ekspansja państwa polskiego na Pomorze (X–XII wiek), [w:] *Historia Pomorza*, t. I do roku 1466, część 1, G. Labuda (red.). Poznań: Wydawnictwo Poznańskie, 303–326.
- LACHOWICZ F.J. 1959. Powiat Sławno (Odkrycia), *Materiały Zachodniopomorskie* 5: 586–587.
- LISSAUER A. 1887. *Die prähistorischen Denkmäler der Provinz Westpreussen*, Leipzig: Egelmann.
- ŁĘGA W. 1930. *Kultura Pomorza we wczesnym średniowieczu na podstawie wykopalisk*, Toruń: Towarzystwo Naukowe.
- ŁOSIŃSKI W., OLCZAK J., SIUCHNIŃSKI K. 1971. *Źródła archeologiczne do studiów nad wczesnośredniowiecznym osadnictwem grodowym na terenie województwa koszalińskiego*, t. IV: *Powiat Sławno*. Poznań: Wydawnictwo Naukowe UAM.
- MACHAJEWSKI H. 1995. Z badań nad genezą ludności grupy dębczyńskiej, [w:] *Najnowsze kierunki badań najdawniejszych dziejów Pomorza: X Pomorska Sesja Archeologów z okazji 40-lecia powrotu Pomorza do Polski, Szczecin 1985 – marzec 28–30*, W. Filipowiak (red.). Szczecin: Muzeum Narodowe, 187–209.
- MACHNIK J. 1979. Krąg kultury ceramiki sznurowej, [w:] *Prahistoria ziem polskich*, t. II: *Neolit*, W. Hensel, T. Wiślański (red.). Wrocław: Ossolineum, 337–411.
- MALINOWSKI T. 1969. *Obrządek pogrzebowy ludności kultury pomorskiej*, Wrocław: Ossolineum.
- MALINOWSKI T. 1989. Podstawy wyróżnienia kultury pomorskiej, [w:] *Problemy kultury łużyckiej na Pomorzu*, T. Malinowski (red.). Słupsk: WSP, 323–335.
- MÜCHNOW W. 1892. Das Urnfeld von Schönberg, *Monatsblätter* 1892(12): 181–183.
- PODGÓRSKI J. 1989. W kwestii tzw. grupy wielkowiejskiej, [w:] *Problemy kultury łużyckiej na Pomorzu*, T. Malinowski (red.). Słupsk: WSP, 337–359.
- RĄCZKOWSKI W. 1992. Z badań archeologicznych w rejonie Sławna, *Dorzecze* 1: 68–73.
- RĄCZKOWSKI W. 1998. Między programem a przypadkiem: badania osadnictwa w dorzeczu środkowej Wieprzy, [w:] *Acta Archeologica Pomoranica*, t. I: *XII Se-*

- sją Pomoroznawcza, M. Dworaczyk, P. Krajewski, E. Wilgocki (red.). Szczecin: SNAP, 157–106.
- RACZKOWSKI W. 2002. Diether-Dennies von Kleist. Archeolog-amator, a nauka i ochrona dziedzictwa archeologicznego w Niemczech w okresie międzywojennym, [w:] *Sławno i Ziemia Sławińska. Historia i kultura*, t. I, W. Łysiak (red.). Poznań: Pomorska Akademia Pedagogiczna, Sławiński Dom Kultur, 35–57.
- SCHACHT S. 1982. *Die nordischen Hohlwulste der frühen Eisenzeit*, Halle-Wittenberg: Wissenschaftliche Beiträge der Martin-Luther-Universität.
- SIUCHNIŃSKI K. 1969. *Klasyfikacja czasowo-przestrzenna kultur neolitycznych na Pomorzu Zachodnim*, część I: *Katalog źródeł archeologicznych*, Szczecin: Muzeum Pomorza Zachodniego.
- SKRZYPEK I. 1975. Epoka kamienia i początki epoki brązu, [w:] *Pradzieje Pomorza Środkowego*, M. Sikora (red.). Poznań: Wydawnictwo Poznańskie, 11–47.
- SKRZYPEK I. 1995. Halsztacki skarb brązowy z Malczkowa oraz dwa nieznanne nagolenniki z dawnego pow. słupskiego, *Materiały Zachodniopomorskie* 41: 7–37.
- SKRZYPEK I. 2000. Z dziejów Muzeum w Darłowie, *Muzealnictwo* 42: 102–116.
- SKRZYPEK I. 2001. Zarys dziejów kolekcjonerstwa i początki tworzenia muzeów w prowincji pomorskiej w XIX i pierwszej połowie XX wieku, *Stargardia* 1: 119–154.
- SKRZYPEK I. 2002. Groby Olbrzymów koło Borkowa, [w:] *Sławno i Ziemia Sławińska. Historia i kultura*, t. I, W. Łysiak (red.). Poznań: Pomorska Akademia Pedagogiczna, Sławiński Dom Kultur, 21–33.
- SKRZYPEK I. 2004. Nowe znaleziska grobów skrzynkowych kultury pomorskiej z Pomorza Środkowego, *Koszalińskie Zeszyty Muzealne* 24 [w druku].
- STRZYŻEWSKI C., ŻURAWSKI Z. 1973. Wstępne sprawozdanie z badań wykopaliskowych na stanowisku 3 w Dzierżęcinie, pow. Sławno w 1972 r., *Koszalińskie Zeszyty Muzealne* 3: 90–101.
- WIERZBICKI J. 1999. *Łupawski mikroregion osadniczy ludności kultury pucharów lejkowatych*, Poznań: Wydawnictwo Naukowe UAM.
- WIŚLAŃSKI T. 1969. *Podstawy gospodarcze plemion neolitycznych w Polsce północno-zachodniej*, Wrocław: Ossolineum.
- WOŁĄGIEWICZ R. 1981. Kultura oksywska i wielbarska (faza lubowidzka), [w:] *Prahistoria ziem polskich*, t. V: *Późny okres lateński i okres rzymski*, J. Wielowiejski (red.). Wrocław: Ossolineum, 135–178.

## Aus der Urgeschichte der Gemeinde Postomino

---

### Z u s a m m e n f a s u n g

Unser Wissen zum Thema der ältesten Besiedelung auf diesem Gebiet stammt aus archivalischen Unterlagen, die sich in den Museen in Koszalin und Szczecin befinden. Sie betreffen hauptsächlich einzelne Funde und

Friedhöfe vom Ende des 19.Jh. und Anfang des 20.Jh., die meisten jedoch aus den 20-er und 30-er Jahren des 20.Jh.

Wertvolle Bearbeitungen sind die Vor- und Nachkriegsveröffentlichungen des Amateur-Archäologen Diether von Kleist aus Wendisch Tychow, die genaue Informationen über die wichtigsten archäologischen Funde im Kreis Schlawe enthalten. Ausgrabungsarbeiten wurden aber nur auf dem Friedhof in Schöenberg (1892–1893, 1902) und im Besiedelungskomplex in Dörsenthin (1939–1940) durchgeführt. Sie wurden 1972–1973 von Wissenschaftlern der Uni Poznan weitergeführt.

Die Funde lassen darauf schließen, dass die Pustaminer Region schon in der Mittleren Steinzeit – Mesolithikum besiedelt war (Jershöft, Vietzke) und an der Wipper bei Peest. Die ersten neolithischen Bauern, und Tierhalter sind aus der Kultur der trichterförmigen Gefäße und kugelförmigen Amphoren. Es gibt Überbleibsel von Steinwerkzeug und Keramikgefäßen (Pustamin, Schöenberg, Pennekow, Nitzlin und Lanzig). Eine große Wandlung trat in der Zeit der spätneolithischen Kultur ein (Schnurkeramik). Steinwaffen- und -werkzeug wurden in Paalow, Wilhelmine, Körlin und Natzmershagen gefunden. Im Neolith verarbeitete man schon Kupfer, eine kleine Kupferaxt aus Jershöft befindet sich im Museum in Koszalin.

In der Jüngerer Bronzezeit (1000–650 v.Chr.) findet eine starke Vereinheitlichung Pommerns mit dem von Menschen aus der Lausitzer Kultur eingenommenen Gebiet statt. Urnenfriedhöfe mit Steinbefestigungen fand man in Kuddezow, Klein Kuddezow, Neuenhagen, Kannin, Nitzlin; Siedlungen in Dörsenthin, Pustamin, Pennekow; Bronzefunde in Körlin, Peest und Rützenhagen. Diese Plätze wurden bis zur Älteren Hallstätter Zeit (Hac) benutzt.

Aus der Jüngerer Hallstätter Zeit (HaD) sind zahlreiche Urnenfriedhöfe mit sog. Kistengräbern registriert. Reichverzierte Urnen mit Kappendeckeln aus der pommerschen Kultur wurden in Schöenberg, Kannin, Masselwitz, Nitzlin, Paalow, Stemnitz und Peest gefunden. Ein wertvoller Fund ist der bronzene Beinschmuck aus Peest (Ende 19.Jh.).

Aus dem Ende des Altertums stammen Urnen- und Skelettgräber, gefunden in Schöenberg, Dörsenthin, Lanzig, Rützenhagen, Pennekow auch das „Fürstengrab“ mit Gefäßen und Schmuck aus dem Kaiserlichen Rom (Pustamin). Die wichtigste Entdeckung ist der Siedlungskomplex aus der Spätromischen Zeit und der Zeit der Völkerwanderung in Dörsenthin.

In der Zeit des Frühen Mittelalters ist die Besiedelung durch die Slawen sehr intensiv. Wichtige Siedlungen waren in Dörsenthin, Natzmershagen, Pustamin, Stemnitz und Pennekow. Auf einer Insel im Vietzker See (nahe Marsow) soll die einzige Burg in dieser Gegend gestanden haben. Leider ist dies nie durch Untersuchungen bestätigt worden.